

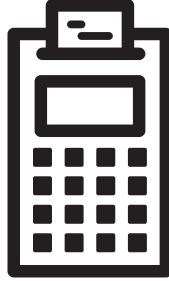

**EFT-POS ÖZELLİKLİ  
YENİ NESİL YAZARKASA**  
Kullanma Kılavuzu



300 TR





# Lütfen önce bu kılavuzu okuyun!

Değerli Müşterimiz,

Bu ürününü tercih ettiğiniz için teşekkür ederiz. Yüksek kalite ve teknoloji ile üretilmiş olan ürününüzün size en iyi verimi sunmasını istiyoruz. Bunun için, bu kılavuzun tamamını ve verilen diğer belgeleri ürünü kullanmadan önce dikkatle okuyun ve bir başvuru kaynağı olarak saklayın. Ürünü başka birisine verirsiniz, kullanma kılavuzunu da birlikte verin. Kullanma kılavuzunda belirtilen tüm bilgi ve uyarıları dikkate alarak talimatlara uyun.

## Semboller ve açıklamaları

Kullanma kılavuzunda şu semboller yer almaktadır:

	Önemli bilgiler veya kullanımla ilgili faydalı ipuçları.
	Can ve mal açısından tehlikeli durumlara karşı uyarı.
	Elektrik çarpmasına karşı uyarı.

Ambalaj atığını evsel veya diğer atıklarla birlikte atmayın, yerel otoritenin belirttiği ambalaj toplama noktalarına atın.

Tübitak ve Gelir İdaresi Başkanlığı onaylı. Uluslararası Güvenlik (EMV Level 1, Level 2) ve TQM Sertifikalarına sahip.

# İçindekiler

<b>1</b>	<b>Önemli güvenlik ve çevre ve taşımacılık talimatları</b>	<b>5</b>
1.1	Genel güvenlik	5
1.1.1	Elektrik güvenliği	5
1.1.2	Ürün güvenliği	5
1.2	Kullanım amacı	7
1.3	Çocuk güvenliği	7
1.4	AEEE Yönetmeliğine Uyum ve Atık ürünün elden çıkarılması	7
1.4.1	Piller	7
1.5	ADR ve Tehlikeli Malların Karayolu İle Taşınması Hakkında Yönetmeliğine Uyum ve Atık Ürünün Elden Çıkarılması	8
1.5	Ambalaj bilgisi	8
1.6	Yetkili satıcılar için servis bilgileri	9
1.7	Arayüz Kriteri	9
1.8	Uygunluk Beyanı	9
<b>2</b>	<b>Yazarkasanız</b>	<b>10</b>
2.1	Ambalaj içeriği	10
2.2	Genel Görünüm ve Bağlantılar	11
2.2.1	Yazarkasa Önden Görünüm	11
2.2.2	Yazarkasa Arkadan Görünüm	12
2.2.3	Sarj Ünitesi Önden Görünüm	13
2.2.4	Sarj Ünitesi Arkadan Görünüm	14
2.3	Ekran ve Açıklamaları	15
2.4	Dokunmatik ekran, tuş takımı ve açıklamaları	16
2.5	Ürün Fişi	19
2.6	Diğer Bilgiler	19
<b>3</b>	<b>Kurulum ve Ön Hazırlık</b>	<b>20</b>
3.1	Kurulum	20
3.2	Enerji tasarrufuyla ilgili yapılması gerekenler	20
3.3	Yazarkasanın günlük kullanımı	20
3.1.1	İşyerini açtığınızda	20
3.1.2	İşyeri açıkken	20
3.1.3	İşyerini kapatırken	20
3.4	Fiş Rulosunun Takılması	20
3.5	Kağıt sıkışıklığının giderilmesi	21
3.6	Yazarkasanın Açılıp / Kapatılması	21
3.7	Çekmecenin manuel açılması	21
<b>4</b>	<b>Cihaz Menüleri</b>	<b>22</b>
4.1	Cihaz konumları	22
4.2	Ana Menü	22
4.3	Raporlar Menüsü	22
4.3.1	Z Raporları	22
4.3.2	X Raporları	23
4.3.3	Mali Hafıza Raporları	23
4.3.4	EKÜ Raporları	23
4.4	Ayarlar Menüsü	24
4.4.1	Program Menüsü	24
4.4.2	Cihaz Ayarları	25
4.4.3	Kasiyer Ayarları	25
4.4.4	Yönetici Şifresi	25
4.4.5	Ortak POS Menüsü	26
4.4.6	Otomatik Gün Sonu Saati Menüsü	26
4.4.7	Ödeme Tipleri	26
4.4.8	Belge Ayarları	26
4.5	POS İşlemleri Menüsü	26
4.6	Satış Menüsü	26
4.7	Kasiyer Değişimi Menüsü	27
4.8	Yardım Menüsü	27
<b>5</b>	<b>Programlama</b>	<b>28</b>
5.1	KDV Programlama	28
5.2	Kısmı'ların programlanması	28
5.3	Başlık Programlama	29
5.4	PLU'ların programlanması	30
5.5	İndirim / Artırım oranlarının programlanması	30
5.6	Fiş Limitinin programlanması	31
5.7	Ek Bilgiler	31

# İçindekiler

<b>6 Satış İşlemleri</b>	<b>32</b>	<b>7.7 GiB Raporları</b>	<b>47</b>
6.1 Manyetik kart okuma ile satış	32	7.7.1 GiB Aylık Rapor	47
6.2 Akıllı kart okuma ile satış	32	7.7.2 GiB Günlük Rapor	47
6.3 Temassız kart okuma (CONTACTLESS) ile satış	32	7.7.3 GiB Raporlarımızı Gönder	47
6.5 Tek Kalem Satışı	32	<b>8 Ayarlar</b>	<b>48</b>
6.6 Tekrarlı Satış	32	<b>8.1 Cihaz Ayarları</b>	<b>48</b>
6.7 Çarpma	33	8.1.1 Tuş Takımı	48
6.8 Para Üstü İşlemi	33	8.1.2 Ekranlar	48
6.9 İptal İşlemi	34	8.1.3 Güç Yönetimi	49
6.9.1 Kalem iptal işlemi	34	8.1.4 Bağlantı Ayarları (Ethernet)	49
6.9.2 Satış Fişi İptali	34	8.1.5 Bağlantı Ayarları (GPRS)	50
6.10 Ödeme Şekilleri	35	8.1.6 Haberleşme Testi	50
6.11 Karma Ödeme	35	8.1.7 Sistem Bilgileri	50
6.12 İndirim / Artırım'ın Satışta Kullanılması	36	8.1.8 Yazılım Güncelleme	51
6.12.1 Programlanmış oranla indirim / artırım	36	<b>8.2 Kasiyer Hesapları</b>	<b>51</b>
6.12.2 Aratoplam üzerinden programlanmış oranla indirim / artırım	36	<b>8.3 Kasiyer Değiştirilmesi</b>	<b>52</b>
6.12.3 İndirim / Artırım oranı girerek İndirim / Artırım yapmak	37	<b>8.4 Barkod Okuyucu Kullanımı</b>	<b>52</b>
6.13 PLU'ların Satışta Kullanılması	37	<b>8.5 Durum ve Ayarlar Menüsü</b>	<b>53</b>
6.13.1 PLU Satışı	37	<b>8.6 Sim Kartın Çıkarılıp, Takılması</b>	<b>53</b>
6.13.2 PLU'lardan çarpım satış	37	<b>10 Bakım ve Temizlik</b>	<b>55</b>
6.13.3 PLU'lardan tekrarlı satış	38	<b>11 Sorun Giderme</b>	<b>56</b>
6.14 Faturalı Satış - Avans	38	<b>12 Hizmet talebinin değerlendirilmesi</b>	<b>60</b>
6.15 İşletme Modu	39	<b>13 Uygunluk Beyanı</b>	<b>61</b>
6.16 Döviz ile Ödeme işlemi	39		
<b>7 Raporlar</b>	<b>41</b>		
7.1 Z Günlük Rapor (Günlük Satış Raporu)	41		
7.2 Z PLU Raporları (PLU Satış Raporu)	42		
7.3 X Raporu (X Günlük Satış Raporu)	42		
7.4 X PLU Raporu (PLU Satış Raporu)	43		
7.5 Mali Hafıza Raporları	43		
7.5.1 İki Z No Arası Rapor	43		
7.5.2 İki Tarih Arası Rapor	44		
7.5.3 Güncel Dönem Raporu	45		
7.5.4 Geçmiş Dönem Raporu	45		
7.5.5 Fiş Özet Raporu	45		
7.6 Ekü Raporları	45		
7.6.1 Detay Raporu	45		
7.6.2 Z NO / Fiş No Raporu	46		
7.6.3 Tarih-Saat Raporu	46		

# 1 Önemli güvenlik ve çevre ve taşımacılık talimatları

Bu bölümde, ürün ve içerisinde yer alan pilin (Li-İon) kullanım ve/veya taşınması sırasında oluşabilecek kişisel yaralanma, ürün kaybı ya da maddi hasar tehlikelerini önlemeye yardımcı olacak güvenlik talimatları yer almaktadır.

## 1.1 Genel güvenlik

- Yazarkasanızı satın aldığınızda direkt olarak kullanmanız mümkün değildir. Kullanım öncesi firma bilgilerinin ve programların yapılabilmesi için en yakın Yetkili Servisi çağırınız.
- Kurulum ve tamir işlemlerini her zaman Yetkili Servise yaptırın. Yetkili olmayan kişiler tarafından yapılan işlemler nedeniyle doğabilecek zararlardan üretici firma sorumlu tutulamaz.

### 1.1.1 Elektrik güvenliği

- Ürün ve / veya içerisindeki pil (Li-İon) arızalı / hasarlı ise yetkili servis tarafından onarılmadan / değiştirilmeden çalıştırılmamalıdır! Elektrik çarpma tehlikesi ve hasarlı pilin patlama riski vardır!
- Ürünün içerisine herhangi bir katı veya sıvı cisim girmesi halinde, fişi prizden çekin ve derhal ürünü Yetkili Servise kontrol ettirin.
- Ürün kullanımında değilse fişini çekin.
- Fişe ıslak ellerle kesinlikle dokunmayın! Fişi çekmek için kablosundan tutmayın, her zaman fişi tutarak çekin.
- Kurulum, pilin ürüne takılması ve değişimi, bakım, temizlik ve tamir işlemleri sırasında ürünün fişini prizden çekin.
- Eğer bağlantı kablosu hasarlıysa tehlikeyi engellemek amacıyla üretici, satış sonrası servis veya benzer derecede yetkin, sertifikalı bir kişi (tercihen elektrik teknisyeni) ya da ithalatçı firmanın tarif edeceği bir kişi tarafından kablo değiştirilmelidir.

- Elektrik kablosunun üstüne basılmamasına, şebekeye bağlandığı ve üründen çıktığı noktalarda bükülme olmamasına özen gösterin.
- Ürünün, şebeke hattına bağlı olduğu priz kolaylıkla erişilebilir olmalıdır. Elektrik fişini prize tam olarak yerleştirin. Uygun olmayan prizleri, ehliyetli bir elektrikçiye değiştirtin.
- Ürünün şebeke hattıyla bağlantısını tamamen kesmek için elektrik fişini prizden çekin.
- Ürünü, yalnızca ürünle birlikte verilen şebeke adaptörü ile çalıştırın.

### 1.1.2 Ürün güvenliği

- Islak elle cihazı kullanmayınız.
- Yazarkasanıza su veya benzeri sıvı maddelerini dökmeyiniz, sıçratmayınız. Benzer sıvıları içeren vazo, bardak gibi gereçleri cihaz üzerine veya yanına koymayınız. Yazarkasanızı yağmurda ve nemli yerlerde bırakmayın. Direkt güneş alan veya ısıtıcılara yakın olan yerlere yerleştirmeyiniz
- Cihazınızı temizlemeden önce prizden çıkartınız. Görülen parçalarını yumuşak ve hafif nemli bir bezle siliniz. Benzin, tiner gibi uçucu maddeler kullanmayınız.
- Yazarkasanın içerisine madeni para, ataç, iğne ve zımba teli gibi metal herhangi bir madde düşürmeyiniz. Eğer böyle bir madde düşerse, Yazarkasanızı fişten çekerek yetkili servis elemanını çağırın.
-  Yangın çıkması ve pilin (Li-İon) patlama riskini önlemek için, mum vb. açık alev kaynaklarını her zaman üründen ve pilden uzakta tutun.

# Önemli Güvenlik ve Çevre ve Taşımacılık Talimatları

- Güvenlik, performans veya veri entegrasyonu gibi nedenlerden dolayı, ürünün pille sürekli bağlantıda olması gerektirdiği durumlarda pil değiştirme işleminin yalnızca Yetkili Servis personeli tarafından yapılması zorunludur. Pillerin uygun bir şekilde geridönüşüm/bertaraf işlemlerinin yapılabilmesi amacıyla, hasarlanmış veya kullanım süresini tamamlamış olan pilin, elektrikli ve elektronik ekipmanların geri dönüştürülmesine yönelik yasal toplama noktasına teslim edin. Geridönüşüm/bertarafa yollanacak olan pillerin (Li-Ion) teslim edilmeden önce güncel Çevre ve ADR (Tehlikeli Malların Uluslararası Taşımacılığı Hakkında Avrupa Anlaşması) mevzuatları kapsamında uygun ambalaj, etiket ve işaret gerekliliklerinin sağlanması gereklidir. Diğer pillerden (alkali) ayrı toplayın ve ambalajı üzerinde aşağıdaki gerekli olan işaret ve etiketleri bulundurun.
- Elektronik yazarkasanın her ne surette olursa olsun yetkili servis elemanları dışında herhangi biri tarafından mühürünün açılması ve tamir benzeri işlemler yapılması ilgili kanun hükümlerince yasaklanmıştır. Bu nedenle cihazınızın kullanımı ve programlanması sırasında bir sorunla karşılaşırsanız en yakın yetkili servise danışınız.
- Satış fişleri üzerindeki bilgiler direk güneş ışığında, nemli ve sıcak ortamlarda solabilir. Bu nedenle, müşterilerinizi, satış fişlerini kapalı zarf içinde, nemli ve sıcak ortamlardan uzakta muhafaza etmeleri konusunda uyarınız.
- Pilleri doğrudan güneş ışığı, ateş vb. etkenlere ve aşırı ısıya maruz bırakmayın.
- Lithium pilin yanlış tip ve modelde değiştirilmesi durumunda patlama riski vardır.
- Pili kendiniz değiştirmeyiniz.
- Yetkili servis personelinde sadece aynı model, değer ve özelliklerde Lithium pille değiştirilmesi için yardım isteyin.
- Güvenlik, performans veya veri entegrasyonu gibi nedenlerden dolayı, ürünün pille sürekli bağlantıda olması gerektirdiği durumlarda pil değiştirme işleminin yalnızca Yetkili Servis personeli tarafından yapılması zorunludur. Pillerin uygun bir şekilde yeniden değerlendirilmesi amacıyla, ürünü kullanım süresinin sonunda, elektrikli ve elektronik ekipmanların geri dönüştürülmesine yönelik yasal toplama noktasına teslim edin.
- Pil Şarjı; Cihaz ilk kez kullanmadan önce veya pil uzun süre kullanılmadığında, pilin 8 saat şarj edilmesi gerekmektedir. Cihazı, Arçelik tarafından onaylanan piller ve bu pilleri birlikte verilen adaptör ile şarj edebilirsiniz. Sadece Arçelik tarafından onaylanan pil, adaptör ve kabloları kullanın. Onaylanmamış kablolar pillerin patlamasına ve hasar görmesine neden olabilir.

# Önemli Güvenlik ve Çevre ve Taşımacılık Talimatları

## 1.2 Kullanım amacı

- Bu cihaz GİB'in teknik kılavuzlarına uygun olarak üretilmiştir ve EFT-POS bütünleşik olarak çalışmaktadır. Verilerin uygun formatta ve güvenli bir şekilde GİB'e aktarılması bu cihaz sayesinde mümkündür.
- Yazarkasanızda elektronik Kayıt Ünitesi kullanılmaktadır. 40 Milyon satır bilgiyi kaydedebilmektedir.
- Bu cihaz Türk Telekomünikasyon şebekelerinde kullanımına uygun olarak üretilmiştir.



Yazarkasanızın EFT-POS özelliğini kullanabilmeniz için öncelikle çalışmak istediğiniz banka ile üye işyeri sözleşmesi yapılması gerekmektedir. Sözleşmenin ardından, bankacılık uygulaması kurulumu yetkili servis tarafından yapılmalıdır.

## 1.3 Çocuk güvenliği

- Ambalaj malzemeleri çocuklar için tehlikelidir. Ambalaj malzemelerini çocukların ulaşamayacağı bir yerde saklayın.
- Elektrikli ürünler ve içeriğindeki piller çocuklar için tehlikelidir. Ürün çalışırken çocukları üründen uzak tutun ve ürünle oynamalarına izin vermeyin. Geridönüşüm/bertarafa yollanacak olan pilleri çocukların ulaşamayacağı yerlerde bulundurun, atık piller ile oynamalarına izin vermeyiniz.
- Küçük aksesuarları, yanlışlıkla yutmalarını önlemek için çocukların ulaşamayacağı yerlere kaldırın.

## 1.4 AEEE Yönetmeliğine Uyum ve Atık ürünün elden çıkarılması

-  Bu ürün, T.C. Çevre ve Şehircilik Bakanlığı tarafından yayımlanan "Atık Elektrikli ve Elektronik Eşyaların Kontrolü Yönetmeliği"nde belirtilen zararlı ve yasaklı maddeleri içermez. AEEE Yönetmeliğine uygundur.

Bu ürün, geri dönüşümlü ve tekrar kullanılabilir nitelikteki yüksek kaliteli parça ve malzemelerden üretilmiştir. Bu nedenle, ürünü, hizmet ömrünün sonunda evsel veya diğer atıklarla birlikte atmayın. Elektrikli ve elektronik cihazların geri dönüşümü için bir toplama noktasına götürün. Bu toplama noktalarını bölgenizdeki yerel yönetime sorun. Kullanılmış ürünleri geri kazanıma vererek çevrenin ve doğal kaynakların korunmasına yardımcı olun. Ürünü atmadan önce çocukların güvenliği için elektrik fişini kesin ve yüklemeye kapağının kilit mekanizmasını çalışmaz duruma getirin.

### 1.4.1 Piller

-  Bitmiş pilleri, yerel kanun ve yönetmeliklere uygun şekilde atın. Pil ve ambalajın üzerindeki sembol, ürünle birlikte teslim edilen pilin evsel atık olarak değerlendirilmemesi gerektiğini belirtmektedir. Bazı pillerde sembol, kimyasal bir sembolle birleştirilerek kullanılmış olabilir. Piller %0,0005'den fazla cıva veya %0,004'den fazla kurşun içeriyorsa, cıva için Hg, kurşun için Pb kimyasal sembolü eklenir. Pillerin doğru şekilde atılmasını sağlayarak, pillerin uygun olmayan şekilde atılması neticesinde çevre ve insan sağlığında meydana gelebilecek potansiyel zararların engellenmesine katkıda bulunmuş olacaksınız.

# Önemli Güvenlik ve Çevre ve Taşımacılık Talimatları

## 1.5 ADR ve Tehlikeli Malların Karayolu İle Taşınması Hakkında Yönetmeliğine Uyum ve Atık Ürünün Elden Çıkarılması

- Bu ürün içerisinde yer alan çalışabilir piller, kullanım ömrünü tamamlamış olan bertaraf/geri dönüşüme yollanacak olan piller ve hasarlı/kusurlu piller, güncel ADR (Tehlikeli Malların Uluslararası Taşımacılığı Hakkında Avrupa Anlaşması) ve mevcut mevzuat kapsamında tehlikeli mal olarak değerlendirilmektedir. Bu nedenle, Pili veya Atık Pili Taşınması, ambalajlanması, etiket ve işaretlenmesi ADR mevzuatı kapsamında yapılması gereklidir.
- Pillere ait ambalajların üzerine sadece aşağıdaki işareti ekleyin;



- Pili, göndermeden önce, tamamen saran iç ambalajlara yerleştirin. Pilleri, kısa devre yapmalarını önleyecek şekilde koruyun. Pillerin, ürüne kurulu veya ürün ile birlikte ambalajlandığı durumlar haricinde, pil ambalajların ağırlığı toplam 30 kg brüt kütleyi aşmayacak şekilde ambalajlama yapın.
- Kullanım ömrünü tamamlamış olan veya hasarlı/kusurlu olan pili evsel veya diğer atıklarla birlikte atmayın. Elektrikli ve elektronik cihazların geri dönüşümü için bir toplama noktasına götürün. Toplama noktasında, diğer pillerden (alkali) ayrı toplayın ve ambalajı üzerinde ADR kapsamındaki aşağıda belirtilen işaret, etiket ve ibarelerin bulundurulmasını sağlayın.
- Bertaraf/geri dönüşüme yollanacak** olan pillerin ambalajları üzerine aşağıdaki etiket, işaret ve ibareyi ekleyin;



UN 3480



UN 3090

### “BERTARAF EDİLECEK LİTYUM BATARYALAR” ya da

### “GERİ DÖNÜŞTÜRÜLECEK LİTYUM BATARYALAR

**Hasarlı/kusurlu pillerin ambalajları** üzerine aşağıdaki etiket, işaret ve ibareyi ekleyin;



UN 3480



UN 3090

### “HASARLI/KUSURLU LİTYUM İYON BATARYALAR”

NOT:Hasarlı/Kusurlu olarak tanımlanan piller aşağıda belirtilmiştir. Ancak, aşağıdakiler ile sınırlı değildir;

- Güvenlik nedeniyle kusurlu olarak tanımlanmış, piller ya da bataryalar;
- Sızdırmış, ya da hava almış, piller veya bataryalar;
- Fiziksel ya da mekanik hasara uğramış, piller veya bataryalar.
- Yanlış kullanım sonucu hasara uğramış piller veya bataryalar.

### 1.5 Ambalaj bilgisi

- Ürünün ambalajı, Ulusal Mevzuatımız gereği geri dönüştürülebilir malzemelerden üretilmiştir. Ambalaj atığını evsel veya diğer atıklarla birlikte atmayın, yerel otoritenin belirttiği ambalaj toplama noktalarına atın.



## 1.6 Yetkili satıcılar için servis bilgileri

- Bu ürün aşağıdaki avrupa birliği direktifleri ve regülasyonlarına uygundur:
- 2009/125/EC: Enerji kullanan ürünler için eko-tasarım ile ilgili direktifi ve altındaki;
- 278/2009: Harici güç kaynaklarının yüksüz durumdaki enerji tüketimi ve ortalama aktif verimi ile ilgili çevreye duyarlı tasarım gerekliliklerine dair regülasyon (AC/DC adaptörlü modeller için);
- 2011/65/EU: Elektrik, elektronik ev ve ofis ekipmanları belirli tehlikeli maddelerin kullanılmasının kısıtlanması direktifi.
- 1999/5/EC: Telsiz ve Telekomünikasyon Terminal Ekipmanları Yönetmeliği.
- 2006/95/EC: Belli voltaj sınırları içinde kullanılacak elektrikli ekipmanlar direktifi.

## 1.7 Arayüz Kriteri

- Bu cihaz Türk Telekomünikasyon şebekelerinde kullanıma uygun olarak üretilmiştir.

## 1.8 Uygunluk Beyanı

Uygunluk beyanının (DoC) bir kopyasını elde etmek için;

<http://www.beko.com.tr/pages/downloads.aspx> adresini ziyaret ediniz. Ürün modelinden arama kısmına kullanma kılavuzu kapağında belirtilen model numarasını yazarak cihazın modelini aratıp uygunluk beyanına ulaşabilirsiniz.

## 2 Yazarkasanız

### 2.1 Ambalaj içeriđi

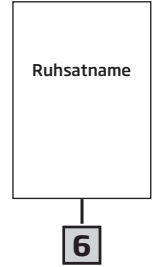
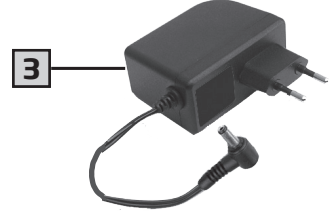
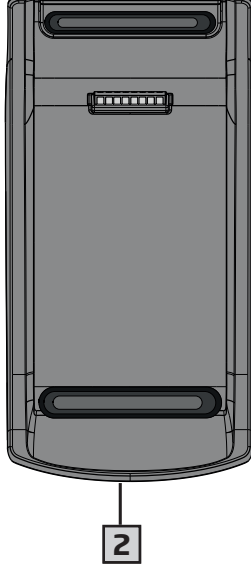

- 1 Yazar Kasa.
- 2 Çok işlevli şarj ünitesi.
- 3 Güç adaptörü.
- 4 Kağıt Rulo.
- 5 Kullanım Kılavuzu.
- 6 Ruhsatname.

# Yazarkasanız

## 2.2 Genel Görünüm ve Bağlantılar

### 2.2.1 Yazarkasa Önden Görünüm

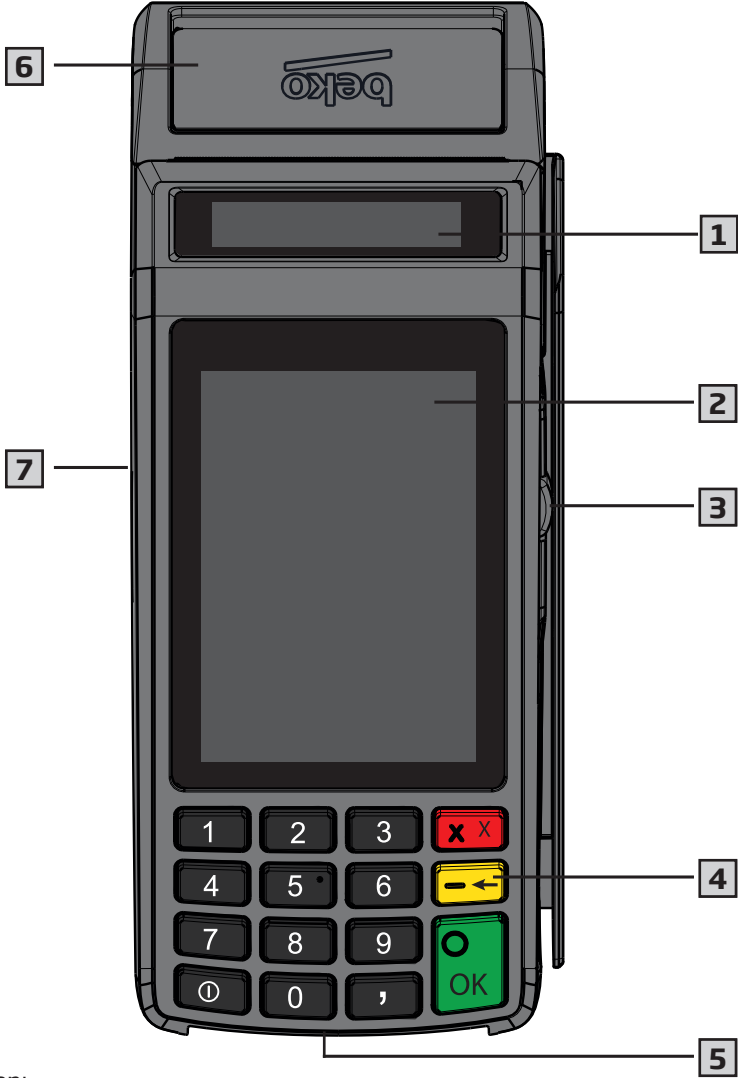

- 1 Müşteri Ekranı.
- 2 Dokunmatik Kasiyer Ekranı.
- 3 Manyetik Okuyucu.
- 4 Tuş Takımı.
- 5 Çipli Kredi kartı okuyucu.
- 6 Yazıcı Kapağı.
- 7 Ethernet bağlantısı için Micro USB girişi.

## 2.2.2 Yazarkasa Arkadan Görünüm

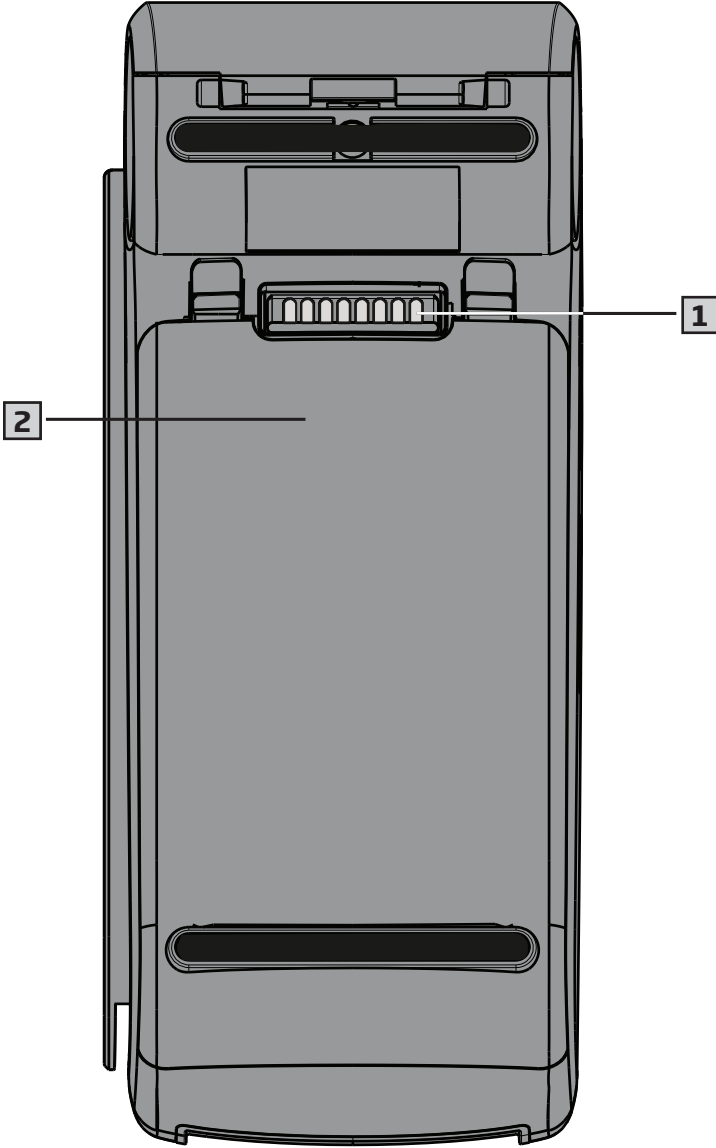

- 1 Çok işlevli şarj ünitesi bağlantı soketi.
- 2 Pil ve SIM kart kapağı.

## 2.2.3 Sarj Ünitesi Önden Görünüm

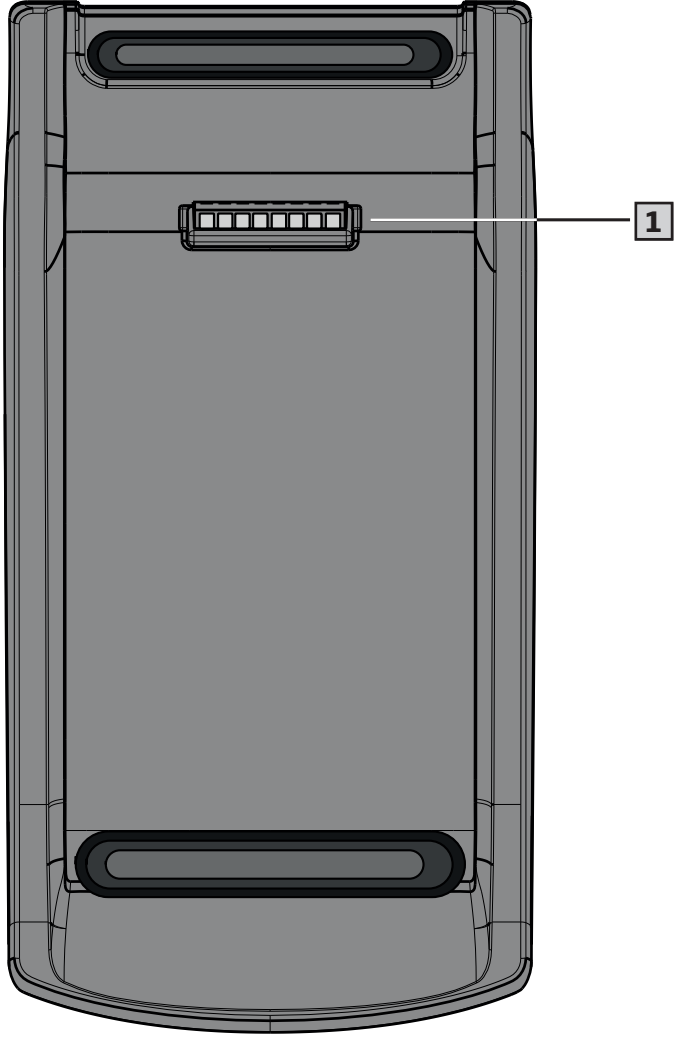

- 1 Yazarkasa bağlantı soketi.

## 2.2.4 Sarj Ünitesi Arkadan Görünüm

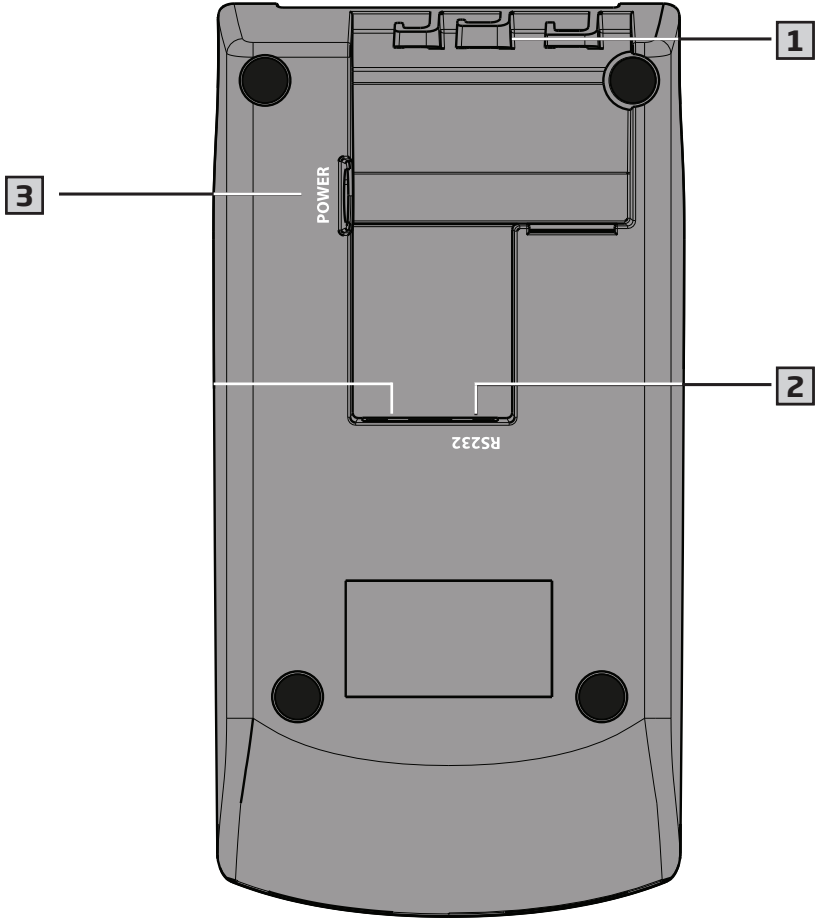

- 1 Kablo Tutucu.
- 2 RS232 girişi (Servis Amaçlıdır).
- 3 Adaptör girişi.

# Yazarkasanız

## 2.3 Ekran ve Açıklamaları

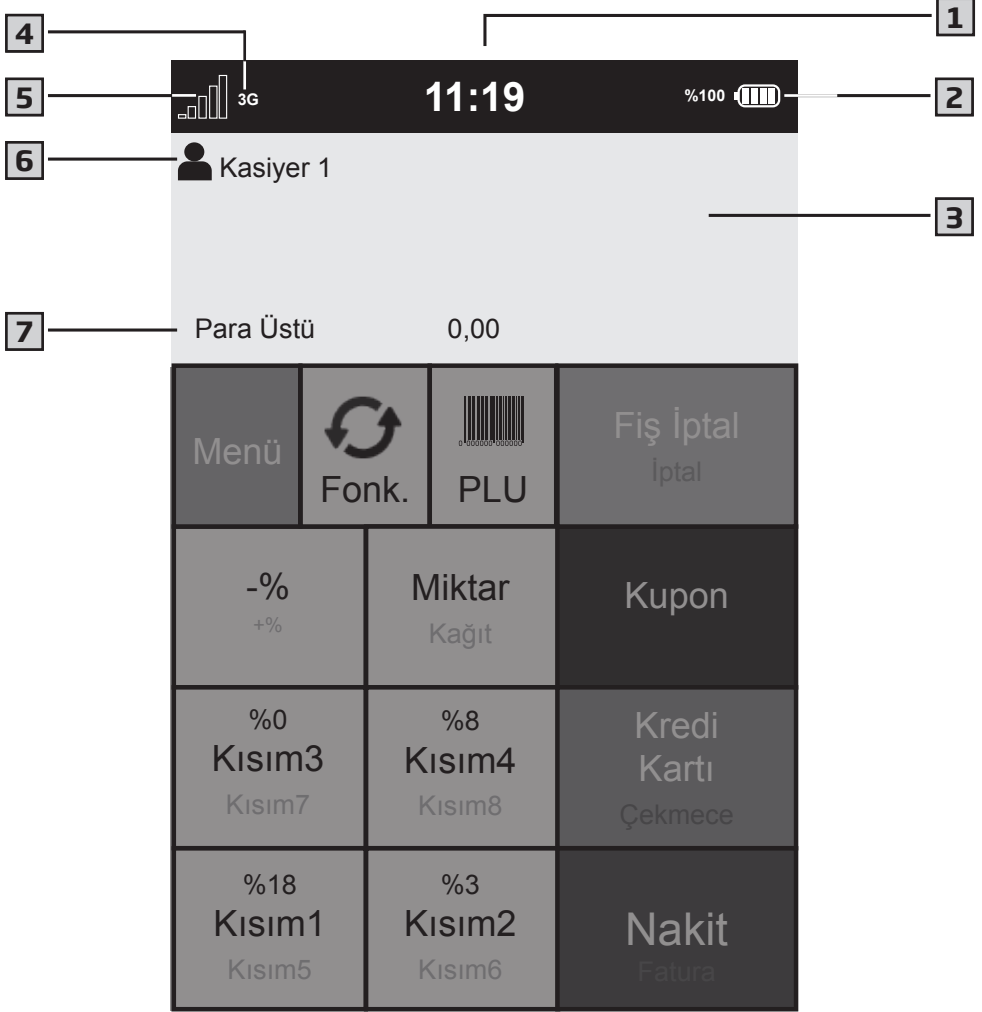

- 1 Saat.
- 2 Pil göstergesi.
- 3 Satış göstergesi.
- 4 2G/3G bağlantı göstergesi.
- 5 GPRS sinyal göstergesi.
- 6 Kasiyer
- 7 Bilgi göstergesi

# Yazarkasanız

## 2.4 Dokunmatik ekran, tuş takımı ve açıklamaları

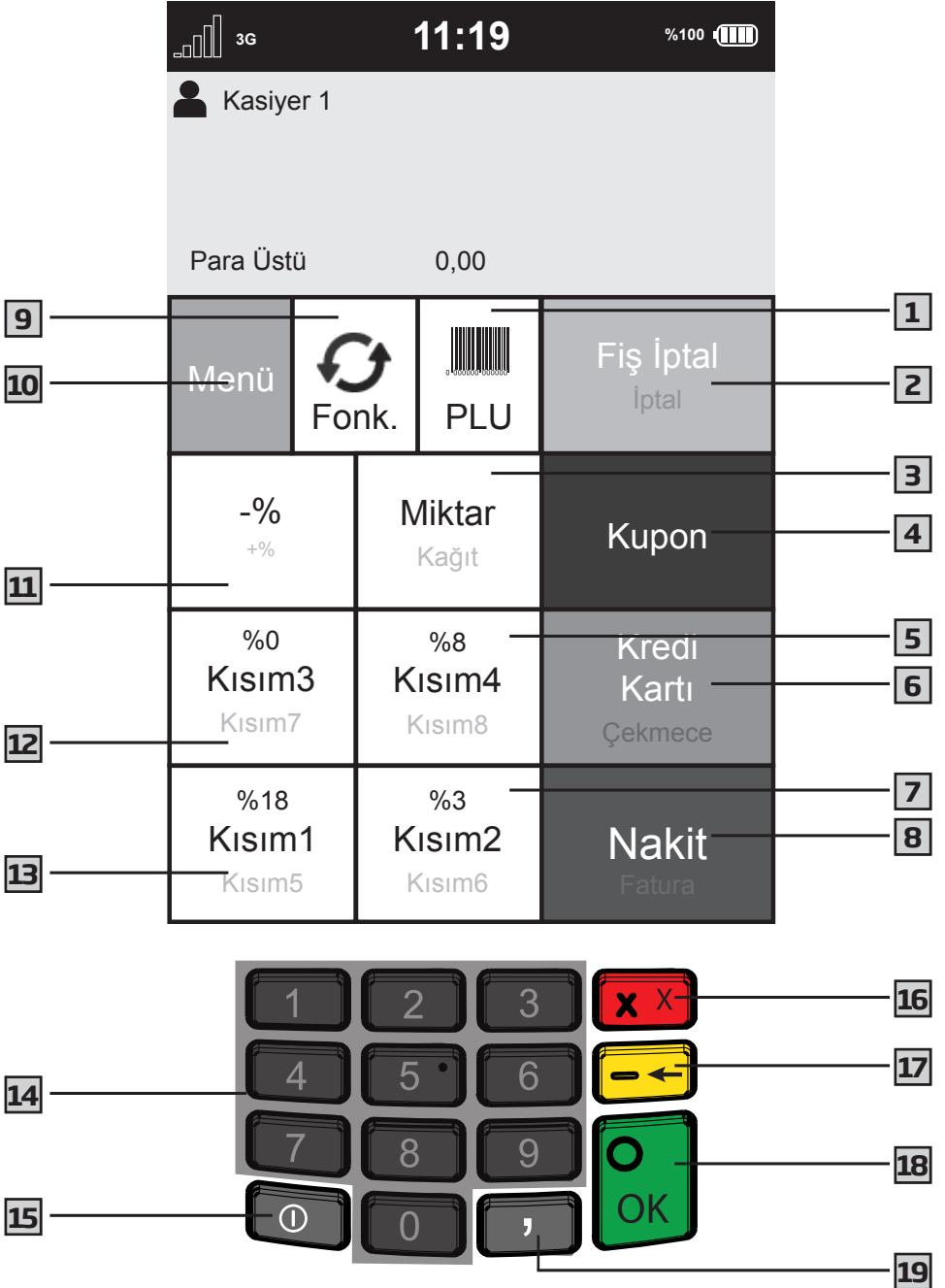



# Yazarkasanız

<b>1</b>	- PLU PLU: Programlanmış Satış Kalemi PLU numarası girmek için kullanılır.
<b>2</b>	- Fiş İptal / İptal Fiş İptal: Ödemesine başlanmamış bir fişin tamamını iptal etmek için kullanılır. İptal: Ödemesine başlanmamış satış fişinde, ürünü iptali için kullanılır. Fonk. tuşundan sonra basıldığında Kısım ve PLU tuşlarına basılarak yapılan en son veya önceki satışların iptalinde kullanılır.
<b>3</b>	- Miktar / Kağıt Miktar: Çoklu satışlarda çarpma işleminde kullanılır. Kağıt: Fonksiyon tuşundan sonra basıldığında kağıdı sürer.
<b>4</b>	- Kupon Kupon: Fonk. tuşundan sonra basıldığında Kupon ile ödeme yapılması durumunda kullanılır.
<b>5</b>	- Kısım4 / Kısım8 Kısım4: Tanımlı ürünün satışı için kullanılır. Kısım8: Fonk. tuşundan sonra basıldığında tanımlı ürünün satışı için kullanılır.
<b>6</b>	- Kredi Kartı / Çekmece Aç Kredi Kartı: Kredi Kartı ile ödeme yapılması durumunda kullanılır. Çekmece: Fonk. tuşundan sonra basıldığında çekmeceyi açar.
<b>7</b>	- Kısım2 / Kısım6 Kısım2: Tanımlı ürünün satışı için kullanılır. Kısım6: Fonk. tuşundan sonra basıldığında tanımlı ürünün satışı için kullanılır.

<b>8</b>	- Nakit / Fatura Nakit: Satış sonunda ödemenin nakit olarak yapılması için kullanılır. Fatura: Fonk. tuşundan sonra basıldığında faturalı satış yapmak için kullanılır.
<b>9</b>	- Fonk. Fonksiyon: Ekran üzerinde silik görüntülenen tuşların ikinci fonksiyonlarını seçmek için önce bu tuşa ardından kullanılacak fonksiyon tuşuna basın.
<b>10</b>	- Menü / Ara Toplam Menü: Tüm raporlar ve ayarların bulunduğu Ana menüyü açar. Ara Toplam: Satış işlemleri sırasında o ana kadarki toplamı görüntülemek için kullanılır. Satış işlemi sırasında Menü tuşu Ara Toplam tuşu olarak çalışmaktadır.
<b>11</b>	- -% / +% -%: Satış fiyatlarından veya ara toplam üzerinden yüzde olarak indirim yapmak için kullanılır. +%: Fonk. tuşundan sonra basıldığında satış fiyatlarından veya ara toplam üzerinden yüzde olarak Artırım yapmak için kullanılır.
<b>12</b>	- Kısım3 / Kısım7 Kısım3: Tanımlı ürünün satışı için kullanılır. Kısım7: Fonk. tuşundan sonra basıldığında tanımlı ürünün satışı için kullanılır.
<b>13</b>	- Kısım1 / Kısım5 Kısım1: Tanımlı ürünün satışı için kullanılır. Kısım5: Fonk. tuşundan sonra basıldığında tanımlı ürünün satışı için kullanılır.
<b>14</b>	- Tuş Takımı Fiyat, tutar, miktar gibi sayısal değerleri girmek için kullanılır.

## Yazarkasanız

<b>15</b>	- Açma / Kapama Açma: Cihaz kapalıyken açar. Kapama: Basılı tutulduğunda cihazı kapatır.
<b>16</b>	- X X: Yazılan fiyat, tutar, miktar gibi sayısal değerlerin tamamını silmek için kullanılır.
<b>17</b>	- ← ←: Yazılan fiyat, tutar, miktar gibi sayısal değerlerin tek tek silinmesi için kullanılır.
<b>18</b>	- OK OK: Banka uygulamalarında ve menülerde onaylama tuşu.
<b>19</b>	- Virgöl Virgöl: Ondalık değerleri ve yüzde oranları girmek için kullanılır.

# Yazarkasanız

## 2.5 Ürün Fişi

Adaptör girişi (V/Hz.)	220-240V ~ 50 Hz
Adaptör çıkışı	DC 5V / 2A
Güç tüketimi (Stand-by)	0.18 W Beklemede
Güç tüketimi (Çalışma)	1.10 W max. Satış ekranında
Pil	Lithium-ion 3.6V 2880mAh
Çalışma sıcaklığı	0°C - 45°C
Çalışma Ortamı Nemi	%5 - %90

## 2.6 Diğer Bilgiler

Müşteri Ekranı	Tek satır - 10 karakter TLCD
Kullanıcı Ekranı	3.5" TFT LCD 320 x 480 Kapasitif Dokunmatik
Yazıcı Türü	Termal yazıcı
Yazma Hızı	100 mm /sn max.
Kağıt Rulo	56 mm x 39,5 mm termal rulo kağıdı
Kısım Sayısı	8
PLU sayısı	10000
Kısım/PLU fiyat limiti	99.999,99 TL
Fiş Limiti	99.999,99 TL
Mali hafıza	3650 gün
Elektronik Kayıt Ünitesi	40.000.000 satır
Boyutlar	168 mm x 82 mm x 66 mm
Ağırlık	430 gr.

## 3 Kurulum ve Ön Hazırlık

### 3.1 Kurulum

Ürünü satın almış olduğunuz bayi ürünün kurulumu için servis yönlendirmesi yapacaktır ve ürün yetkili servis tarafından kurulacaktır.

### 3.2 Enerji tasarrufuyla ilgili yapılması gerekenler

Aşağıdaki bilgiler, ürünü, ekolojik bir şekilde ve enerji tasarrufu sağlayarak kullanmanıza yardımcı olacaktır.

- Ürünü kullanmadığınız zamanlarda açık bırakmayın, bekleme konumuna alın. Uzun süre kullanmayacaksanız cihazı kapatıp elektrik fişini prizden çıkarın.

### 3.3 Yazarkasanın günlük kullanımı

Yazarkasanın günlük kullanımında aşağıdaki bilgilere dikkat edin.

#### 3.1.1 İşyerini açtığımızda...

- Yazar kasanın enerji kablosunun prize takılı olduğundan emin olun.
- Yazarkasanızda yeterince kağıt olup olmadığını kontrol edin.
- Bir önceki akşam Z Raporu alınıp alınmadığını kontrol edin.
- Yazarkasa Tarih ve Saati ağ üzerinden otomatik olarak günceller. Saat ve Tarihi kontrol edin.

#### 3.1.2 İşyeri açıkken...

- Fiş kesebilirsiniz.
- X raporları alabilirsiniz.
- Yazıcı, uzun süreli kesintisiz çalışmalarda ısınabilmektedir. Bu durumda geçici bir süre ile yazmayı kesebilir. Bir süre soğuması beklendiğinde, tekrar çalışacaktır.

#### 3.1.3 İşyerini kapatırken...

- Z Raporu (Günlük Satış Raporu) alınız. 24 saat içerisinde Z Raporu alınmadığı durumda cihaz, Z raporu alınmasına zorlayacaktır.
- Hırsızlığa karşı, çekmecedeki parayı alın ve çekmeceyi açık bırakın.

### 3.4 Fiş Rulosunun Takılması

**i** Yazar kasanızda tek istasyonlu kolay yüklemeli termal yazıcı bulunmaktadır. Bu nedenle, baskı yapmak için kartuş veya yazıcı şeridine gerek yoktur.

**i** Termal rulo kağıdını kullanacağınız zaman paketinden çıkartınız.

**i** Termal kağıdı sıcak, rutubetli, kirli ortamlarda bulundurmeyin. Direkt güneş ışığından uzak tutunuz.

**i** Aşağıdaki şartlarda termal kağıt üzerindeki yazılar bozulabilir;  
- Yüksek sıcaklık ve nemde,  
- Direkt güneş ışığı altında,  
- Silgi veya yapışkan bir madde ile temas durumunda.

**i** Kağıt rulonun uç kısmı, tutkal veya bant ile ruloya sabitlenmiş olabilir. Tutkallı veya bantlı kısım yazıcıya zarar verebilir. Bu nedenle, yeni rulo takarken uç kısmından mutlaka 20cm kadar kesin.

1. Yazarkasayı satış konumuna alın.
2. Yazıcı açma kolunu kaldırarak yazıcı kapağını açın.
3. Kağıdın uç kısmı alta kalacak şekilde kağıt ruloyu yuvasına yerleştirin.

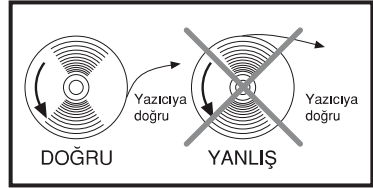

4. Yazıcı kapağını kapatın.
5. Fiş kağıdının fazlasını yırtarak alın.

**i** Beko marka orijinal kağıt rulo kullanılması tavsiye edilir. Ürünle beraber tavsiye edilen kağıt kullanılmaması, ürünün standardına uygun olmayan veya arızaya sebep olup ürüne zarar verebilecek kağıt kullanılması halinde ürün garanti kapsamı dışına çıkabilir.

## Kurulum ve Ön Hazırlık

### 3.5 Kağıt sıkışıklığının giderilmesi

1. Yazıcı açma kolunu kaldırarak yazıcı kapağını açın.
2. Kağıdı merkezleyip yazıcı kapağını bastırıp kapatın.

**i** Yazıcı kapağı kapalı konumda iken kağıdı çekerek çıkarmaya çalışmayın. Bu durumda yazıcı ve yazıcı kafa zarar görebilir.

**i** Kağıt rulo bitmek üzere iken kağıdın kenarında kırmızı şerit çıkar. Bu durumda yeni rulo takılması gerekmektedir.

**i** Kağıt bittiğinde yada kapak açık kaldığında ekranda H70: Kağıt yok yada yazıcı kapağı açılmış mesajı görüntülenir.

### 3.6 Yazarkasanın Açılıp / Kapatılması

1. Yazarkasanın açılması için ① düğmesine 3 saniye basılı tutun kısa bir süre sonunda yazarkasa açılıp **SATIŞ** ekranı görüntülenecektir. Yazarkasa kullanıma hazırdır.
2. Yazarkasanın kapanması için ① düğmesine 3 saniye basılı tutun önce ekran ışığı sönecektir kısa bir süre sonra müşteri ekranının ışığı sönüp kasa kapanacaktır.

**i** Cihazınız gece açık bırakmalı ve güç kablosu cihaza takılı olmalıdır. Bu durumda cihazınız yazılım güncelleme işlemlerini ve gün sonu raporu işlemlerini otomatik olarak yapacaktır.

### 3.7 Çekmecenin manuel açılması

Elektrik olmadığına, Yazarkasa şarj ünitesine takılı değilken veya cihaz arızalı olduğunda; çekmece otomatik açılmaz.

1. Çekmeceyi, çekmecenin arkasındaki kolu ok yönünde çekerek açabilirsiniz.

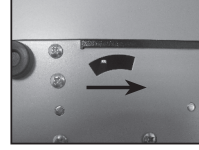

## 4 Cihaz Menüleri

### 4.1 Cihaz konumları

Yazarkasa açıldığında aşağıdaki **SATIŞ** ekranı görüntülenir. Bu ekranda satış işlemleri yapılır.



### 4.2 Ana Menü

1. Yazarkasanın Ana menüsüne erişmek için ekrandan **Menü** düğmesine basın. ANA MENÜ görüntülenir.



2. Ana menüde başlıkları seçerek ilgili menüye ulaşabilirsiniz.
3. Satış ekranına dönmek için ekranda **Satış** seçeneğini yada tuş takımındaki **X** (kırmızı) düğmesine basın.

### 4.3 Raporlar Menüsü

1. Raporlar menüsüne ulaşmak için ANA MENÜ'den **Raporlar** seçeneğini seçin. Raporlar menüsü görüntülenir.



2. Bu menüden aşağıdaki raporlara erişmek mümkündür.  
1- Z Raporları  
2- X Raporları  
3- Mali Hafıza Raporları  
4- Ekü Raporları  
5- GİB Raporları
3. Önceki menüye dönmek için ekranın sol üst köşesindeki < düğmesine veya tuş takımındaki **X** (kırmızı) düğmesine basın.

#### 4.3.1 Z Raporları

1. Z menüsüne ulaşmak için RAPORLAR Menüsünde **Z Raporları** seçeneğini seçin. Z Raporları menüsü görüntülenir.



## Cihaz Menüleri

2. Bu menüden aşağıdaki raporlara erişmek mümkündür.  
1- Z Günlük Rapor  
2- Z PLU Rapor



Z menüsünde alınan raporlar cihazın gün sonu sıfırlamasını yapar ve bu bilgiler mali hafızaya kaydedilir.

3. Önceki menüye dönmek için ekranın sol üst köşesindeki < düğmesine veya tuş takımındaki X (kırmızı) düğmesine basın.

### 4.3.2 X Raporları

1. X menüsüne ulaşmak için RAPORLAR Menüsünde **X Raporları** seçeneğini seçin. X Raporları menüsü görüntülenir.



2. Bu menüden aşağıdaki raporlara erişmek mümkündür.  
1- X Günlük Rapor  
2- X PLU Rapor
3. Önceki menüye dönmek için ekranın sol üst köşesindeki < düğmesine veya tuş takımındaki X (kırmızı) düğmesine basın.

### 4.3.3 Mali Hafıza Raporları

1. Mali Hafıza Raporları menüsüne ulaşmak için RAPORLAR Menüsünde **Mali Hafıza Raporları** seçeneğini seçin. Mali Hafıza Raporları görüntülenir.



2. Bu menüden aşağıdaki raporlara erişmek mümkündür.  
1- İki Z No Arası Rapor  
2- İki Tarih Arası Rapor  
3- Güncel Dönem Raporu  
4- Geçmiş Dönem Raporu  
5- Fiş Özeti Raporu
3. Önceki menüye dönmek için ekranın sol üst köşesindeki < düğmesine veya tuş takımındaki X (kırmızı) düğmesine basın.

### 4.3.4 EKÜ Raporları

1. EKÜ menüsüne ulaşmak için RAPORLAR Menüsünde **EKÜ Raporları** seçeneğini seçin. EKÜ RAPORLARI menüsü görüntülenir.



2. Bu menüden aşağıdaki raporlara erişmek mümkündür.  
1- Detay Raporu  
2- Z No-Fiş No Raporu  
3- Tarih - Saat Raporu

# Cihaz menüleri

3. Önceki menüye dönmek için ekranın sol üst köşesindeki < düğmesine veya tuş takımındaki X (kırmızı) düğmesine basın.

## 4.4 Ayarlar Menüsü

1. Ayarlar menüsüne ulaşmak için ANA MENÜ'den **Ayarlar** seçeneğini seçin. Ayarlar menüsü görüntülenir.



2. Bu menüden aşağıdaki ayarlara erişmek mümkündür.
  - 1- Programlama
  - 2- Cihaz Ayarları
  - 3- Kasiyer Ayarları
  - 4- Yönetici Şifresi
  - 5- Ortak POS
  - 6- Otomatik Gün Sonu Saati
  - 7- Ödeme Tipleri
  - 8- Belge Ayarları
3. Önceki menüye dönmek için ekranın sol üst köşesindeki < düğmesine veya tuş takımındaki X (kırmızı) düğmesine basın.

### 4.4.1 Program Menüsü

1. Programlama menüsüne ulaşmak için Ayarlar Menüsünde **Programlama** seçeneğini seçin. Programlama menüsü görüntülenir.



2. Bu menüden aşağıdaki programlama menülerine erişmek mümkündür.
  - 1- KDV Programlama
  - 2- Kısım Programlama
  - 4- Başlık Programlama
  - 3- PLU Programlama
  - 5- İndirim / Artırım
  - 6- Fiş Limiti
  - 7- Ek Bilgiler
  - 8- Döviz Programlama

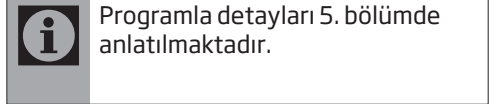

Programla detayları 5. bölümde anlatılmaktadır.

3. Önceki menüye dönmek için ekranın sol üst köşesindeki < düğmesine veya tuş takımındaki X (kırmızı) düğmesine basın.



# Cihaz menüleri

## 4.4.2 Cihaz Ayarları

1. Kullanıcı Ayarları menüsüne ulaşmak için Ayarlar Menüsünde **Cihaz Ayarları** seçeneğini seçin. Cihaz Ayarları menüsü görüntülenir.



2. Bu menüden aşağıdaki kullanıcı ayarlarına erişmek mümkündür.
  - 1- Tuş Takımı
  - 2- Ekranlar
  - 3- Güç Yönetimi
  - 4- Bağlantı Ayarları
  - 5- Sistem Bilgileri
  - 6- Yazılım Güncelleme



Yazılım Güncelleme menüsünün devamındadır.

3. Önceki menüye dönmek için ekranın sol üst köşesindeki < düğmesine veya tuş takımındaki X (kırmızı) düğmesine basın.



Cihaz Ayarlarının detayı için sayfa 48'da bulunan Ayarlar bölümüne bakın.

## 4.4.3 Kasiyer Ayarları

1. Kasiyer Ayarları menüsüne ulaşmak için Ayarlar Menüsünde **Kasiyer Ayarları** seçeneğini seçin. Kasiyer Ayarları menüsü görüntülenir.



2. Bu menüden kasiyer tanımlayabilir, kasiyer için isim ve şifre oluşturabilirsiniz.
3. Önceki menüye dönmek için ekranın sol üst köşesindeki < düğmesine veya tuş takımındaki X (kırmızı) düğmesine basın.

## 4.4.4 Yönetici Şifresi



Yazar kasanın Yönetici Şifresi fabrika çıkışından 1234 olarak ayarlanmıştır. Şifreyi değiştirmedığınız sürece Z Raporları ve Kasiyer Ayarları menüsüne şifre sorulmadan girilir. Şifre değiştirildiğinde Z Raporları ve Kasiyer Ayarları menüsüne her girişinizde Yönetici Şifresi sorulur.

1. Yönetici Şifresi menüsüne ulaşmak için Ayarlar Menüsünde **Yönetici Şifresi** seçeneğini seçin. Yönetici Şifresi menüsü görüntülenir.
2. Şifre satırını seçip yönetici şifresini kişisel tercihinize göre değiştirin ve **Kaydet** düğmesine basın. Yeni şifre kaydedilir.
3. Önceki menüye dönmek için ekranın sol üst köşesindeki < düğmesine veya tuş takımındaki X (kırmızı) düğmesine basın.

# Cihaz menüleri

## 4.4.5 Ortak POS Menüsü

1. Ortak POS menüsüne ulaşmak için Ayarlar Menüsünde **Ortak POS** seçeneğini seçin. Ortak POS menüsü görüntülenir.
2. Bu menüden temaslı ve temassız öncelikli banka seçimi yapılır.
3. Önceki menüye dönmek için ekranın sol üst köşesindeki < düğmesine veya tuş takımındaki X (kırmızı) düğmesine basın.

## 4.4.6 Otomatik Gün Sonu Saati Menüsü

1. Otomatik Gün Sonu Saati menüsüne ulaşmak için Ayarlar Menüsünde **Otomatik Gün Sonu Saati** seçeneğini seçin. Otomatik Gün Sonu Saati menüsü görüntülenir.
2. Bu menüden Z raporu ve banka gün sonu raporlarının istediğiniz saate otomatik olarak alınmasını sağlayabilirsiniz.
3. Önceki menüye dönmek için ekranın sol üst köşesindeki < düğmesine veya tuş takımındaki X (kırmızı) düğmesine basın.

## 4.4.7 Ödeme Tipleri

1. Ödeme Tipleri menüsüne ulaşmak için Ayarlar Menüsünde **Ödeme Tipleri** seçeneğini seçin. Ödeme tipleri menüsü görüntülenir.
2. Aktif etmek istediğiniz ödeme tipini açın ve Kaydet düğmesine basın.

 Menüden herhangi bir ödeme tipi açıldığında satış ekranındaki **Kupon** butonu **Diğer Ödeme** olarak değişecektir.

3. Önceki menüye dönmek için ekranın sol üst köşesindeki < düğmesine veya tuş takımındaki X (kırmızı) düğmesine basın.

## 4.4.8 Belge Ayarları

1. Belge Ayarları menüsüne ulaşmak için Ayarlar Menüsünde **Belge Ayarları** seçeneğini seçin. Belge Ayarları menüsü görüntülenir.
2. Bu menüden Serbest Meslek Makbuzu için Stopaj Oranı ve Tevkifat seçimini yapın.

 Menüden bu oranlar girilmediği takdirde serbest meslek makbuzunda Stopaj ve Tevkifat kullanılmayacaktır.

3. Önceki menüye dönmek için ekranın sol üst köşesindeki < düğmesine veya tuş takımındaki X (kırmızı) düğmesine basın.

## 4.5 POS İşlemleri Menüsü

1. POS işlemleri menüsüne ulaşmak için ANA MENÜ'den **POS işlemleri** seçeneğini seçin. POS İşlemleri menüsü görüntülenir.
2. Bu menü satış dışındaki bankacılık işlemleri için kullanılabilir.
3. Önceki menüye dönmek için ekranın sol üst köşesindeki < düğmesine veya tuş takımındaki X (kırmızı) düğmesine basın.

## 4.6 Satış Menüsü

1. Bu menü fiş ve faturalı satış menüsüdür. Bu menü aynı zamanda yazarkasanızın ilk açılış menüsüdür.
2. Önceki menüye dönmek için ekranın sol üst köşesindeki < düğmesine veya tuş takımındaki X (kırmızı) düğmesine basın.

## Cihaz menüleri

### 4.7 Kasiyer Değişimi Menüsü

1. Kasiyer Değişimi menüsüne ulaşmak için ANA MENÜ'den **Kasiyer Değişimi** seçeneğini seçin. Kasiyer Değişimi menüsü görüntülenir.



11:19 %100

< Kasiyer Değişirme

Kasiyer İsmi Seçiniz

Şifre nümerik giriş

2. Bu menüden Kasiyer değiştirebilirsiniz. **Kasiyer İsmi** satırını seçerek kayıtlı kasiyer isim listesini görüntüleyin, listeden seçmek istediğiniz kasiyer ismini seçip şifresini girin.
3. **Kaydet** seçeneğini seçip seçimi kaydedin.
4. Önceki menüye dönmek için ekranın sol üst köşesindeki < düğmesine veya tuş takımındaki X (kırmızı) düğmesine basın.

### 4.8 Yardım Menüsü

1. Yardım menüsüne ulaşmak için ANA MENÜ'den **Yardım** seçeneğini seçin. Yardım menüsü görüntülenir.



11:19 %100

< Yardım Menüsü

Genel Bilgi

Kolay Kullanım >

Sorun Giderme >

İletişim Bilgileri

2. Bu menüden aşağıdaki başlıkları görüntülemeniz mümkündür.  
1- Genel Bilgiler  
2- Kolay Kullanım  
3- Sorun Giderme  
4- İletişim Bilgileri
3. Önceki menüye dönmek için ekranın sol üst köşesindeki < düğmesine veya tuş takımındaki X (kırmızı) düğmesine basın.

# 5 Programlama

## 5.1 KDV Programlama



Yazarkasa kullanılmaya başlamadan önce vergi oranları vergi tablosuna programlanmalıdır. Yazar kasanın işlem yapabilmesi için en az bir vergi oranı programlanmalıdır. Vergi tablosuna 8 farklı vergi oranı programlanabilir.



Vergi oranları programlanmadan önce Z raporu alınmalıdır. Raporlar için bakınız sayfa 41.

1. Programlama menüsüne ulaşmak için Ayarlar Menüsünde **Programlama** seçeneğini seçin. Programlama menüsü görüntülenir.
2. KDV Programlama menüsüne ulaşmak için **KDV Programlama** seçeneğini seçin. KDV Programlama menüsü görüntülenir.

Kdv Menü	
Oran1	18,00
Oran2	8,00
Oran3	0,00
Oran4	25,00
Oran5	15,00
Geri Al	
Kaydet	

3. Programlamak istediğiniz oranı seçip Tuş takımı ile KDV oranını girin, bir sonraki oranı seçmek için tuş takımı üzerindeki **OK** düğmesine basın.
4. Programlamak istediğiniz tüm oranlar için aynı işlemi uygulayın.



8 adet vergi tablosundaki vergi oranlarının hepsi programlanmak zorunda değildir. En az 1 adet vergi oranı programlanıp diğerleri boş bırakılabilir.

5. İhtiyaç kadar KDV oranını girip **KAYDET** düğmesine basın.



Vergi tablosunda aynı oran, birden fazla programlanamaz. Örneğin; %10 KDV hem Oran 1 hemde Oran 5'e programlanamaz bu durumda Giriş Hatası hata mesajı verir.

## 5.2 Kısım'ların programlanması



Kısım programlanmadan önce Z raporu alınmalıdır. Raporlar için bakınız sayfa 41.

1. Programlama menüsüne ulaşmak için Ayarlar Menüsünde **Programlama** seçeneğini seçin. Programlama menüsü görüntülenir.
2. Kısım Programlama menüsüne ulaşmak için **Kısım Programlama** seçeneğini seçin. Kısım Programlama menüsü görüntülenir.

Kısım Menü	
Kısım No	1
Fiyat	1,00
İsim	GIDA
Kdv No	1
Limit	830,00
Önceki	
Kaydet	

# Programlama

- Kısım No** satırına programlanmak istenen Kısım numarasını **1...8** düğmeleri ile girin (Örneğin: 1), ardından tuş takımındaki **OK** (yeşil) düğmesine basarak bir sonraki seçeneğe geçin.
- Fiyat** satırına programlanmak istenen Fiyatı **1...0** düğmeleri ile girin (Örneğin: 10,00), ardından tuş takımındaki **OK** (yeşil) düğmesine basarak bir sonraki seçeneğe geçin.
- İsim** satırına programlanmak istenen Kısım ismini **Ekran klavyesi** ile girin (Örneğin: M.GIDA), ardından **ONAY** düğmesine basın Ekran Klavyesi kapanır. Bir sonraki seçeneğe geçmek için tuş takımındaki **OK** (yeşil) düğmesine basın.
- KDV No** satırına programlanmak istenen KDV oranını KDV tablosunda programlanan KDV No'sunu **1...8** düğmeleri ile girin (Örneğin: 1, KDV Tablosunda %8 KDV oranı KDV NO 1 kısmına programlanmıştır), ardından tuş takımındaki **OK** (yeşil) düğmesine basarak bir sonraki seçeneğe geçin.
- Limit** satırına programlanmak istenen limit miktarı **1...0** düğmeleri ile girin (Örneğin: 50,00), ardından tuş takımındaki **OK** (yeşil) düğmesine basarak bir sonraki seçeneğe geçin.

**i** Bir kısım programlanırken limit kısmına, örneğin 50 TL limit girilirse bu kısımda tek kalemde 50 TL'den yüksek satış yapamazsınız.

- Kısım programını kaydetmek için **Kaydet** düğmesine basın. Programladığınız Kısım kaydedilecektir.

**i** Diğer kısımları programlamak için 3 ila 8. maddeleri tekrar edin.

- Programlamayı tamamlayıp önceki menüye dönmek için ekranın sol üst köşesindeki **<** düğmesine veya **X** (kırmızı) düğmesine basın.

## 5.3 Başlık Programlama



Başlık programlanmadan önce Z raporu alınmalıdır. Raporlar için bakınız sayfa 41.

- Programlama menüsüne ulaşmak için Ayarlar Menüünde **Programlama** seçeneğini seçin. Programlama menüsü görüntülenir.
- Başlık Programlama menüsüne ulaşmak için **Başlık Programlama** seçeneğini seçin. Başlık Programlama menüsü görüntülenir.

Başlık Programlama	
Satır1	BAŞAK MARKET
Satır2	ORMANLI CADDESİ
Satır3	LALE SOKAK NO:3
Satır4	AVCILAR / İSTANB...
Satır5	TEL:0 (212) 888 8888
Düzenle	Kaydet

- Birinci satırdan başlayarak bilgileri ekran klavyesinden girip, satırdaki bilgileri kaydetmek için ekran klavyesindeki **ONAY** düğmesine basın.
  - Bir sonraki satıra geçmek için tuş takımındaki **OK** (yeşil) düğmesine basın.
- i** Toplamda 8 satır ve her satıra 30 karakter bilgi girebilirsiniz.
- Tüm bilgileri girdikten sonra kaydetmek için **Kaydet** düğmesine basın. Programladığınız başlık kaydedilecektir.

# Programlama

## 5.4 PLU'ların programlanması



PLU programlanmadan önce Z raporu alınmalıdır. Raporlar için bakınız sayfa 41.



Yazarkasanıza 10000 adet PLU programlayabilirsiniz.

1. Programlama menüsüne ulaşmak için Ayarlar Menüsünde **Programlama** seçeneğini seçin. Programlama menüsü görüntülenir.
2. Plu Programlama menüsüne ulaşmak için **Plu Programlama** seçeneğini seçin. Plu Programlama menüsü görüntülenir.

11:19	
Plu Menü	
Plu No	1
Fiyat	0-99.999.999,99
İsim	16 Karakter
Kısım No	1-8
Barkod	15 Karakter
Önceki	Kaydet

3. **Plu No** satırına programlanmak istenen PLU numarasını **1...0** düğmeleri ile girin (Örneğin: 1), ardından tuş takımındaki **OK** (yeşil) düğmesine basarak bir sonraki seçeneğe geçin.
5. **Fiyat** satırına programlanmak istenen Fiyatı **1...0** düğmeleri ile girin (Örneğin: 1,00), ardından tuş takımındaki **OK** (yeşil) düğmesine basarak bir sonraki seçeneğe geçin.

4. **İsim** satırına programlanmak istenen PLU ismini **Ekran Klavyesinden** girin (Örneğin: SAKIZ), ardından ekran klavyesinden **ONAY** düğmesine basın, bir sonraki seçeneğe geçmek için tuş takımındaki **OK** (yeşil) düğmesine basın.
6. **Kısım No** satırına ürünün bağlı olması istenen Kısım numarasını **1...8** düğmeleri ile girin (Örneğin: 1), ardından tuş takımındaki **OK** (yeşil) düğmesine basarak bir sonraki seçeneğe geçin.
7. **BARKOD** satırına Barkod okuyucu kullanıyorsanız ürünün barkod numarasını barkod okuyucusu ile okutunuz yada **1...0** düğmeleri ile girin (Örneğin: 1234567890), ardından tuş takımındaki **OK** (yeşil) düğmesine basın.
8. **Kaydet** düğmesine basarak PLU'yu kaydedip bir sonraki PLU programlamasına geçmek için **Sonraki** düğmesine basarak sonraki Plu programlamasına geçin.



Diğer PLU'ları programlamak için 3 ila 8. maddeleri tekrar edin.

## 5.5 İndirim / Artırım oranlarının programlanması



0,01'den 99,99 oranına kadar indirim veya Artırım programlayabilirsiniz.

1. Programlama menüsüne ulaşmak için Ayarlar Menüsünde **Programlama** seçeneğini seçin. Programlama menüsü görüntülenir.
2. İndirim/Artırım menüsüne ulaşmak için **İndirim/Artırım** seçeneğini seçin. İndirim/Artırım menüsü görüntülenir.

# Programlama

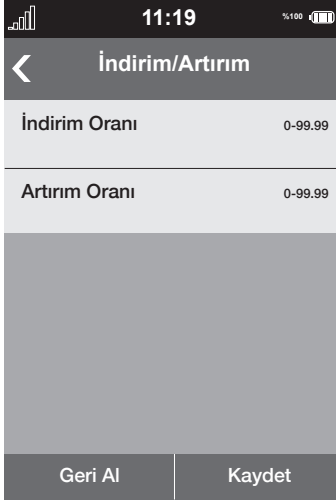

1. Programlama menüsüne ulaşmak için Ayarlar Menüsünde **Programlama** seçeneğini seçin. Programlama menüsü görüntülenir.
2. Fiş Limiti menüsüne ulaşmak için **Fiş Limiti** seçeneğini seçin. Fiş Limiti menüsü görüntülenir.

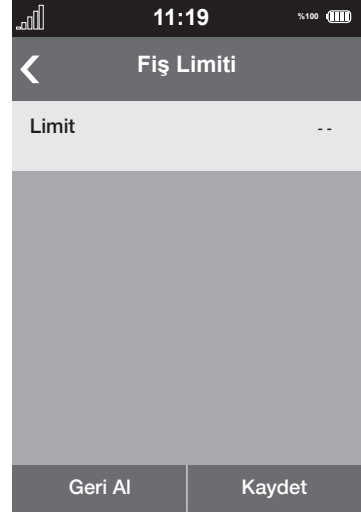

3. **İndirim Oranı** satırına programlanmak istenen indirim miktarını **1...0** düğmeleri ile girin (Örneğin: 10,00) ardından tuş takımındaki **OK** (yeşil) düğmesine basarak bir sonraki seçeneğe geçin.
4. **Artırım Oranı** satırına programlanmak istenen artırım miktarını **1...0** düğmeleri ile girin (Örneğin: 20,00) ardından tuş takımındaki **OK** (yeşil) düğmesine basın.
5. İndirim/Artırım oranlarını kaydetmek için **Kaydet** düğmesine basın. Programladığınız oranlar kaydedilecek.
6. Önceki menüye dönmek için ekranın sol üst köşesindeki **<** düğmesine veya tuş takımındaki **X** (kırmızı) düğmesine basın.

3. **FIŞ LİMİTİ** satırına programlanmak istenen fiş limiti miktarını **1...0** düğmeleri ile girin (Örneğin: 750,00) ardından tuş takımındaki **OK** (yeşil) düğmesine basın.
4. Fiş Limiti oranını kaydetmek için **Kaydet** düğmesine basın. Programladığınız oran kaydedilecek.
5. Önceki menüye dönmek için ekranın sol üst köşesindeki **<** düğmesine veya tuş takımındaki **X** (kırmızı) düğmesine basın.

## 5.6 Fiş Limitinin programlanması



Maliye Bakanlığı, Yazarkasalarda kesilebilecek fişler için belli bir limit tanımlamaktadır. Fiş limiti enflasyona göre çeşitli dönemlerde değişmektedir. Bu limitten daha fazla satış yapıldığında; fatura düzenleme zorunluluğu vardır. Aşağıda tanımlanan özellik kullanılarak, fiş limiti programlanabilir ve Maliye Bakanlığının tanımladığı fiş limitinden daha fazla satış yapılması engellenebilir.

## 5.7 Ek Bilgiler



Bu alana girilen Mersis No, Web Adresi, Ticari Sicil No vb. gibi bilgiler satış fişinin alt kısmında bilgi amaçlı olarak basılmaktadır.

## 6 Satış İşlemleri

### 6.1 Manyetik kart okuma ile satış

1. Kartı aşağıda gösterildiği gibi yukarıdan aşağı doğru sabit bir hızla geçirin.

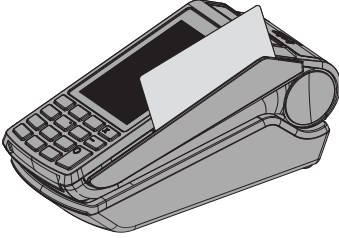

### 6.2 Akıllı kart okuma ile satış

1. Akıllı kartlar çip yazarkasanın içine girecek ve yukarı bakacak şekilde aşağıda gösterildiği gibi takın.

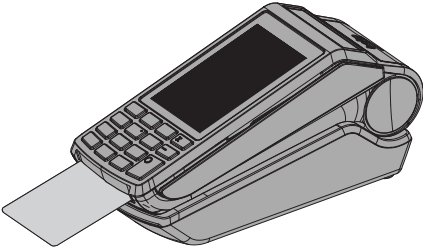

### 6.3 Temassız kart okuma (CONTACTLESS) ile satış

1. Satış işleminde ödeme sırası geldiğinde, Kredi kartı tuşuna basılır.
2. Ekranda temassız kart okunma sayfası görüldüğünde, "temassız kart özelliği olan" kart ekrana yaklaşık 1 Cm yaklaştırılır. Aşağıda gösterildiği gibi.

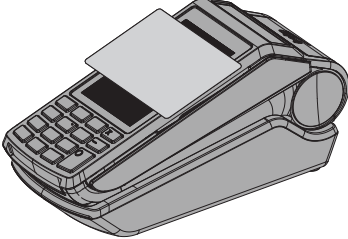

3. Okuma işlemi tamamlandığında ekranda bulunan 4 adet Led sembolü yanar ve yazarkasa uyarı sesi verir.

### 6.4 Çekmecenin Açılması

Satış sonrası dışında çekmeceyi açabilirsiniz.

1. Satış dışında çekmecenin açılması için **Fonk.** ardından **Çekmece** düğmesine basın çekmece açılacaktır.

### 6.5 Tek Kalem Satışı

Örneğin; Kısım 1'den 4,50 TL tutarında ürün satış yapmak için;



Fiş Örneği;

BAŞAK MARKET ORMANLI CADDESİ LALE SOKAK NO:3 TEL:02128888888 AVCILAR V.D. NO:1234567890		
02-01-15		09:16
FIŞ NO:6		
M,GIDA	%18	* 4,50
KDV		*0,33
TOP		*4,50
NAKİT		* 4,50
EKÜ NO:1		Z NO:1
/F AT0000000042		

### 6.6 Tekrarlı Satış

Örneğin; Kısım 1'den 12,50 TL tutarında 3 kalem ürün satış yapmak için;

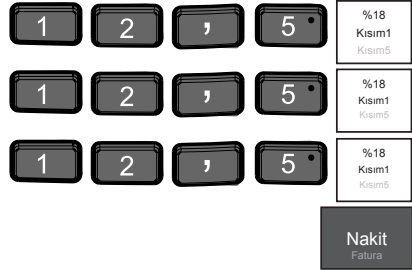



# Satış İşlemleri

Fiş Örneği;

BAŞAK MARKET ORMANLI CADDESİ LALE SOKAK NO:3 TEL:02128888888 AVCILAR V.D. NO:1234567890		
02-01-15 FİŞ NO:6		09:16
M,GIDA	%18	* 12,50
M,GIDA	%18	* 12,50
M,GIDA	%18	* 12,50
KDV		*2,78
TOP		*37,50
NAKİT		* 37,50
EKÜ NO:1		Z NO:1
/F AT0000000042		

## 6.7 Çarpma

Örneğin; Kısım 1'den 0,50 TL tutarında 5 ürün satış yapmak için;

5	Miktar Kagit	0	,	5	%18 Kısım1 Kısım5
Nakit Fatura					

Fiş Örneği;

BAŞAK MARKET ORMANLI CADDESİ LALE SOKAK NO:3 TEL:02128888888 AVCILAR V.D. NO:1234567890		
02-01-15 FİŞ NO:6		09:16
5x0,50 M,GIDA	%18	* 2,50
KDV		*0,19
TOP		*2,50
NAKİT		* 2,50
EKÜ NO:1		Z NO:1
/F AT0000000042		

## 6.8 Para Üstü İşlemi

Yapılan satışlarda müşterinin verdiği para toplam tutardan büyük ise, müşterinin verdiği para tutar yazarkasaya girilerek Nakit tuşuna basıldığında yazarkasa para üstünü otomatik olarak hesaplar.



Kredi kartı ve Kupon ile yapılan ödemelerde tutardan yüksek bir değer girilemez. Kredi kartı ve Kupon için para üstü işlemi yapılamaz.

Örneğin; 0,50 TL tutarında bir alışveriş için 5 TL ödenmesi;

0	,	5	%18 Kısım1 Kısım5
5			Nakit Fatura

Fiş Örneği;

BAŞAK MARKET ORMANLI CADDESİ LALE SOKAK NO:3 TEL:02128888888 AVCILAR V.D. NO:1234567890		
02-01-15 FİŞ NO:6		09:16
M,GIDA	%18	* 0,50
KDV		*0,04
TOP		*0,50
NAKİT P.ÜSTÜ		* 5,00 * 4,50
EKÜ NO:1		Z NO:1
/F AT0000000042		

# Satış İşlemleri

## 6.9 İptal İşlemi

### 6.9.1 Kalem iptal işlemi

Satış sırasında hata yapıldığı sonradan farkedildiğinde veya müşteri iade yapmak istediğinde; eğer, Ödeme işlemine başlanmadı ise **İptal** düğmesi ile düzeltme yapmak mümkündür.

Örneğin; Kısım 2 (TEKEL) 20 TL tutarında bir alışverişin iptali;

1	0	%18 Kısım1 Kısım5
2	0	%8 Kısım2 Kısım6
5	0	%18 Kısım1 Kısım5
		Fiş İptal İptal
2	0	%8 Kısım2 Kısım6
1	0	%8 Kısım2 Kısım6
		Nakit Fatura

**İşlem Adımları:** İptal işlemi için önce **Fonk.** daha sonra **İptal** düğmesine basın.

Fiş Örneği;

BAŞAK MARKET ORMANLI CADDESİ LALE SOKAK NO:3 TEL:02128888888 AVCILAR V.D. NO:1234567890		
02-01-15		09:16
FIŞ NO:6		
M,GIDA	%18	* 10,00
T,GIDA	%8	* 20,00
M,GIDA	%18	* 50,00
İPTAL		
T,GIDA	%8	* 20,00-
T,GIDA	%8	* 10,00
KDV		*4,44
TOP		*70,00
NAKİT		* 70,00
EKÜ NO:1		Z NO:1
/F AT0000000042		

### 6.9.2 Satış Fişi İptali

Ödeme işlemine başlanmadı ise bir fişdeki tüm satışların tamamını **Fiş İptali** düğmesi ile iptal edilebilir.

Örneğin; Kısım 2 (TEKEL) 20 TL Kısım 1 (M.GIDA) 10 TL tutarında bir fişin tamamen iptali;

2	0	%8 Kısım2 Kısım6
1	0	%18 Kısım1 Kısım5
		Fiş İptal İptal
		Onay

**İşlem Adımları:** İptal işlemi için önce **İptal** düğmesine basın, ekranda **Fiş iptal etmek istiyor musunuz?** mesajı görüntülenir onaylamak için ekrandaki **Onay** düğmesine basın.

Fiş Örneği;

BAŞAK MARKET ORMANLI CADDESİ LALE SOKAK NO:3 TEL:02128888888 AVCILAR V.D. NO:1234567890		
02-01-15		09:16
FIŞ NO:6		
T,GIDA	%8	* 20,00
M,GIDA	%18	* 10,00
* SATIŞ FIŞI İPTAL * - 30,00		
EKÜ NO:1		Z NO:1
* MALİ DEĞERİ YOK *		
/F AT0000000042		

# Satış İşlemleri



**Nakit, Kupon veya Kredi Kartı düğmelerine basılarak ödeme işlemine başlandıysa fiş iptali yazarkasa üzerinden gerçekleştirilemez. Fiş iptal etmek için lütfen muhasebeciniz ile görüşünüz. Ödeme Kredi Kartı düğmesine basılarak yapılmış ise satış fişi iptal edilemez. Fişi iptal etmek için lütfen muhasebeciniz ile görüşünüz, fakat banka uygulaması üzerinden Kredi Kartı satışı iptal edilebilir.**

Fiş Örneği;

BAŞAK MARKET ORMANLI CADDESİ LALE SOKAK NO:3 TEL:02128888888 AVCILAR V.D. NO:1234567890		
02-01-15 FİŞ NO:6		09:16
M,GIDA	%18	* 20,00
KDV		*1,48
TOP		*20,00
KUPON		* 20,00
EKÜ NO:1		Z NO:1
AT0000000042		

## 6.11 Karma Ödeme

Satış sonunda çeşitli ödeme şekilleri ile karma olarak ödeme yapılabilir.



Kredi Kartı ile yapılan ödemeler için fişin sonrasında işyeri ve müşteri için sırayla slip çıkacaktır.

Örneğin; Kısım 1'den 50 TL tutarında bir alışverişin 15 TL'si NAKİT 30 TL'si KUPON ve 5 TL'si K.KARTI ile ödenmesi;



## 6.10 Ödeme Şekilleri

Yazarkasanız 3 farklı ödeme şeklini kabul etmektedir. Her bir ödeme şeklinde yapılan satış miktarı Z Raporunda görüntülenir.

**Nakit:** Satış sonunda nakit para ile ödeme yapılması durumunda kullanılır.

**Kupon:** Ödemenin kupon (Yemek kuponu, v.s.) ile yapılması durumunda kullanılır.

**Kredi Kartı:** Ödemeninin Kredi kartı ile yapılması durumunda kullanılır.



Kredi kartı ve Kupon ile yapılan ödemelerde tutardan yüksek bir değer girilemez.

Örneğin; Kısım 1'den 20 TL tutarında bir alışverişin KUPON ile ödenmesi;

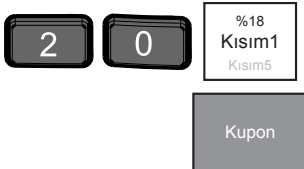

# Satış İşlemleri

Fiş Örneği;

BAŞAK MARKET ORMANLI CADDESİ LALE SOKAK NO:3 TEL.:02128888888 AVCILAR V.D. NO:1234567890		
02-01-15 FİŞ NO:6		09:16
M,GIDA	%18	* 50,00
KDV		*3,70
TOP		*50,00
NAKİT		* 15,00
KUPON		* 30,00
K.KARTI		* 5,00
EKÜ NO:1		Z NO:1
/F AT0000000042		

Fiş Örneği;

BAŞAK MARKET ORMANLI CADDESİ LALE SOKAK NO:3 TEL.:02128888888 AVCILAR V.D. NO:1234567890		
02-01-15 FİŞ NO:6		09:16
M,GIDA	%18	* 10,00
+%20		*2,00
KDV		*0,89
TOP		*12,00
NAKİT		* 12,00
EKÜ NO:1		Z NO:1
/F AT0000000042		

## 6.12 İndirim / Artırım'ın Satışta Kullanılması

İndirim ve Artırım oranları % - / % + düşmesine basılarak uygulanır.

 Tuş takımından satış sırasında girilen artırım, indirim oranları; programlanmış artırım, indirim oranlarına göre önceliğe sahiptir.

### 6.12.1 Programlanmış oranla indirim / artırım

Örneğin; Kısım 1'den 10 TL tutarında bir satış üzerine programlanmış %20 oranında artırım yapmak;

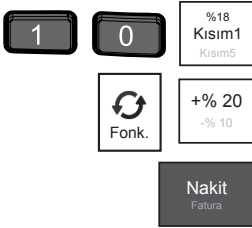

**İşlem Adımları:** Artırım yapmak için önce **Fonk.** daha sonra **+%** düşmesine basın.

### 6.12.2 Aratoplam üzerinden programlanmış oranla indirim / artırım

Örneğin; Kısım 1'den 10 TL, Kısım 2'den 20 TL olan bir 30 TL'lik satışın üzerine programlanmış oranda indirim yapmak;

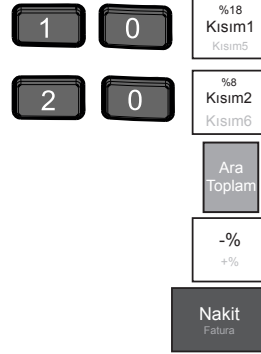

Fiş Örneği;

BAŞAK MARKET ORMANLI CADDESİ LALE SOKAK NO:3 TEL.:02128888888 AVCILAR V.D. NO:1234567890		
02-01-15 FİŞ NO:6		09:16
M,GIDA	%18	* 10,00
TEKEL	%0	* 20,00
ARATOP		* 30,00
-%10		*3,00
KDV		*0,67
TOP		*27,00
NAKİT		* 27,00
EKÜ NO:1		Z NO:1
/F AT0000000042		

# Satış İşlemleri

## 6.12.3 İndirim / Artırım oranı girerek indirim / Artırım yapmak

Örneğin; Kısım 1'den 10 TL'lik bir satışa %35 oranında indirim yapmak;

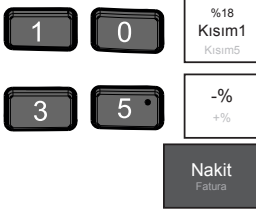

Fiş Örneği;

BAŞAK MARKET ORMANLI CADDESİ LALE SOKAK NO:3 TEL:02128888888 AVCILAR V.D. NO:1234567890		
02-01-15		09:16
FIŞ NO:6		
M,GIDA	%18	* 10,00
-%35		*3,50-
KDV		*0,48
TOP		*6,50
NAKİT		* 6,50
EKÜ NO:1		Z NO:1
/MF AT0000000042		

## 6.13.2 PLU'lardan çarpım satış



Benzer bir satış işlemi çarpım kullanarak aşağıdaki gibi yapmak mümkündür.



Fiş Örneği;

BAŞAK MARKET ORMANLI CADDESİ LALE SOKAK NO:3 TEL:02128888888 AVCILAR V.D. NO:1234567890		
02-01-15		09:16
FIŞ NO:6		
3X1,00		
SAKIZ	%8	* 3,00
KDV		*0,22
TOP		*3,00
NAKİT		* 3,00
EKÜ NO:1		Z NO:1
/MF AT0000000042		

## 6.13 PLU'ların Satışta Kullanılması

### 6.13.1 PLU Satışı



Fiş Örneği;

BAŞAK MARKET ORMANLI CADDESİ LALE SOKAK NO:3 TEL:02128888888 AVCILAR V.D. NO:1234567890		
02-01-15		09:16
FIŞ NO:6		
SAKIZ	%8	* 1,00
KDV		*0,07
TOP		*1,00
NAKİT		* 1,00
EKÜ NO:1		Z NO:1
/MF AT0000000042		

# Satış İşlemleri

## 6.13.3 PLU'lardan tekrarlı satış

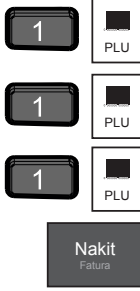

Fiş Örneği;

BAŞAK MARKET ORMANLI CADDESİ LALE SOKAK NO:3 TEL:02128888888 AVCILAR V.D. NO:1234567890			
02-01-15			09:16
FIŞ NO:6			
SAKIZ	%8	* 1,00	
SAKIZ	%8	* 1,00	
SAKIZ	%8	* 1,00	
KDV		*0,22	
TOP		*3,00	
NAKİT		* 3,00	
EKÜ NO:1		Z NO:1	
/ZF AT0000000042			

## 6.14 Faturalı Satış - Avans

Fiş limitinin aşılması durumunda veya müşterinin fatura, e-fatura, e-arşiv veya avans işlemleri talep etmesi durumunda satış işlemi harici fatura ile gerçekleşip ödeme işlemi K.Kartı veya nakit olarak gerçekleştirilebilirsiniz.

1. Faturalı Satış İşlemleri menüsüne ulaşmak **Fonk.** düğmesine ardından **Fatura** düğmesine basın. Faturalı Satış menüsü görüntülenir.



2. İşlem Tipi seçeneğinden Fatura, e-Fatura, e-Arşiv, avans seçimini yapın.
3. Vergi Kimlik numarası veya TC kimlik numarasını girin ardından **ONAY** düğmesine basarak bir sonraki seçeneğe geçin.
4. Fatura kalemlerini **1...0** düğmeleri ile girin ilgili **KISIM** düğmesine basın ardından **NAKİT** düğmesine basarak fişi sonlandırın.
5. Ödeme K.Kartı ile olacaksa **Kredi Kartı** düğmesine basarak banka uygulamasına geçilir ve ödeme işlemi Kredi Kartı ile tamamlanır;

# Satış İşlemleri

## 6.15 İşletme Modu



**Uyarı:** İşletme modu uygulamaları yetkili servis tarafından aktif hale getirilebilir.

İşletme modunda aşağıdaki uygulamalar yer almaktadır.

- 1- Eczane
- 2- Sadakat
- 3- Harici Cihaz
- 4- Serbest Meslek

**Eczane:** Eczanelerin muayene katkı payı tahsilatı için kullandıkları uygulamadır.

**Sadakat:** Tsm üzerinden geliştirilen sadakat uygulamaları içindir.

**Harici Cihaz:** Yazarkasanız bir satış uygulaması ile bağlantılı çalışmasını sağlayan uygulamadır.

**Serbest Meslek:** Serbest meslek makbuzu düzenlemesi için kullanılan uygulamadır.

## 6.16 Döviz ile Ödeme işlemi

### Döviz cinsi ayarı:

1. Programlama menüsüne ulaşmak için Ayarlar Menüsünde **Programlama** seçeneğini seçin. Programlama menüsü görüntülenir.
2. Döviz Programlama menüsüne ulaşmak için **Döviz Programlama** seçeneğini seçin. Döviz Programlama menüsü görüntülenir.

Döviz Programlama	
USD	0,0000
EUR	0,0000
GBP	0,0000
CNY	0,0000
JPY	0,0000
Geri Al	Kaydet

3. Programlamak istediğiniz döviz seçip Tuş takımı ile döviz kur oranını girin, bir sonraki oranı seçmek için tuş takımı üzerindeki **OK** düğmesine basın.
4. Programlamak istediğiniz tüm oranlar için aynı işlemi uygulayın.

# Satış İşlemleri

## Satış İşlemleri:

1. Tutar girilir ve ilgili kısım tuşlanır, sonrasında ekrandan **Fonk.** düğmesine basın.
2. Ekranda görüntülenen Döviz değişim düğmesine basarak seçmek istediğiniz döviz türünü seçin.



3. İstenilen döviz seçildikten sonra **NAKİT** tuşuna basılarak satış işlemine olağan şekli ile devam edilir.

Fiş Örneği:

BAŞAK MARKET ORMANLI CADDESİ LALE SOKAK NO:4 TEL:02128888888 AVCILAR V.D. NO:1234567890		
03-10-13 FİŞ NO:6		09:16
T.GIDA	%8	* 1,00
KDV		*0,07
TOP		*1,00
Pound		*7,00
TL Karşılığı		*15,00
EKÜ NO:1		Z NO:1
/F AS000000007		



## 7 Raporlar

### 7.1 Z Günlük Rapor (Günlük Satış Raporu)



Mali Yazarkasa kanununa göre her iş günü sonunda Z Raporu alınmalıdır.



Z Raporu alındığında günlük Toplam Satış ve KDV tutarları Mali hafızaya aktarılarak kaydedilir.



İlgili Yazarkasa Kanununa göre Z Raporları işletme sahibi tarafından muhafaza edilmelidir.



Z Raporu alındıktan sonra cihazın günlük hafızası bir sonraki gün için sıfırlanır.

1. Raporlar menüsüne ulaşmak için Ana Menü'den **Raporlar** seçeneğini seçin. RAPORLAR menüsü görüntülenir.
2. Z Raporları menüsüne ulaşmak için **Z Raporları** seçeneğini seçin. Z Raporları menüsü görüntülenir.
3. Z Günlük Rapor almak için **Z Günlük Rapor** seçeneğini seçin ve ekranın sağ alt köşesinden **Yazdır** düğmesine basın. Günlük Z Raporu basılır.

Rapor Örneği;

BAŞAK MARKET ORMANLI CADDESİ LALE SOKAK NO:3 TEL:02128888888 AVCILAR V.D. NO:1234567890	
Z RAPORU	
-----	
Z NO:1	
02-01-15	09:16
FİŞ NO:6	
M,GIDA	34
	* 466,00
TEKEL	6
	* 5.545,00
T,GIDA	5
	* 5,00
BRÜT	* 6.016,00
-%	3
	* 7,00
+	3
	* 29,50
NET	* 6.038,50
	26
NAKİT	* 5.983,50
	3
KUPON	* 55,00
	2
İPTAL	* 40,00
SATIŞ FİŞİ İPTAL	1
	* 30,00
-----	
GEÇERLİ FİŞ SAYISI	: 27
MALİ FİŞ SAYISI	: 28
SLİP FİŞ SAYISI	: 0
-----	
TOP	%8 *5.995,50
KDV	%8 *444,11
TOP	%0 *43,00
KDV	%0 *0,00
-----	
TOP	*6.038,50
KDV	*444,11
KÜMSAT	*6.038,50
KÜMKDV	*444,11
EKÜ NO:1	Z NO:1
/F AT000000042	

# Raporlar

## 7.2 Z PLU Raporları (PLU Satış Raporu)



Bu rapor alındığında, PLU satışları hafızadan silinir.



Bu rapor aşağıdaki durumlarda sıfırlanır.  
a. Z PLU satış raporu alındığında,  
b. İki PLU arasında Z PLU satış raporu alındığında.



Bu raporda, son alınan Z PLU Satış Raporundan sonraki PLU satışları görülür.

1. Raporlar menüsüne ulaşmak için Ana Menü'den **Raporlar** seçeneğini seçin. Raporlar menüsü görüntülenir.
2. Z Raporları menüsüne ulaşmak için **Z Raporları** seçeneğini seçin. Z Raporları menüsü görüntülenir.
3. Z PLU Rapor menüsüne ulaşmak için **Z PLU Rapor** seçeneğini seçin Z PLU Rapor menüsü görüntülenir.
4. Tüm PLU'lar raporu almak için **Tüm Plu'lar**, İki PLU Arası raporu almak için **İki PLU Arası** düğmesine ardından **Yazdır** düğmesine basın. Seçtiğiniz Rapor basılır.

Rapor Örneği;

BAŞAK MARKET ORMANLI CADDESİ LALE SOKAK NO:3 TEL:02128888888 AVCILAR V.D. NO:1234567890	
PLU RAPORU	(Z)
İLK 02-10-13	
#1: SAKIZ	
M,GIDA	
SATILAN ADET:	11
TOPLAM	* 11,00
PLU TOPLAM	* 11,00
EKÜ NO:1	Z NO:1
AT0000000042	

## 7.3 X Raporu (X Günlük Satış Raporu)



X Raporunu gün içinde günlük satış bilgilerini takip etmek amacıyla istediğiniz zaman alabilirsiniz.



X Raporu alındığında ilgili hafıza alanı silinmez.



X Raporunda, en son alınan Z Raporundan o ana kadar yapılmış olan satışların detayları görüntülenir.

1. Raporlar menüsüne ulaşmak için Ana Menü'den **Raporlar** seçeneğini seçin. Raporlar menüsü görüntülenir.
2. X Raporları menüsüne ulaşmak için **X Raporları** seçeneğini seçin. X Raporları menüsü görüntülenir.
3. X GÜNLÜK raporu almak için **X Günlük Rapor** düğmesine basın günlük X Raporu basılır.

Rapor Örneği;

BAŞAK MARKET ORMANLI CADDESİ LALE SOKAK NO:3 TEL:02128888888 AVCILAR V.D. NO:1234567890			
02-01-15			09:16
FİŞ NO:6			
X RAPORU			
-----			
M,GIDA		6	
		* 691,00	
BRÜT		* 691,00	
NET		* 691,00	
		6	
NAKİT		* 691,00	
-----			
GEÇERLİ FİŞ SAYISI	:	6	
MALİ FİŞ SAYISI	:	6	
SLİP FİŞ SAYISI	:	0	
-----			
TOP	%8	*691,00	
KDV	%8	*51,20	
-----			
TOP		*691,00	
KDV		*51,20	
-----			
KÜMSAT		*691,50	
KÜMKDV		*51,20	
EKÜ NO:1		Z NO:1	
AT0000000042			

# Raporlar

## 7.4 X PLU Raporu (PLU Satış Raporu)



Bu rapor alındığında, PLU satışları hafızadan silinmez.



Bu rapor aşağıdaki durumlarda sıfırlanır.  
a. Z PLU satış raporu alındığında,  
b. İki PLU arasında Z PLU satış raporu alındığında.



Bu raporda, son alınan Z PLU Satış Raporundan sonraki PLU satışları görülür.

1. Raporlar menüsüne ulaşmak için Ana Menü'den **Raporlar** seçeneğini seçin. Raporlar menüsü görüntülenir.
2. X Raporları menüsüne ulaşmak için **X Raporları** seçeneğini seçin. X Raporları menüsü görüntülenir.
3. X PLU Rapor menüsüne ulaşmak için **X PLU Rapor** seçeneğini seçin X PLU Rapor menüsü görüntülenir.
4. Tüm PLU'lar raporu almak için **Tüm Plu'lar**, İki PLU Arası raporu almak için **İki PLU Arası** düğmesine ardından **Yazdır** düğmesine basın. Seçtiğiniz Rapor basılır.

Rapor Örneği;

BAŞAK MARKET ORMANLI CADDESİ LALE SOKAK NO:3 TEL:02128888888 AVCILAR V.D. NO:1234567890	
PLU RAPORU	(X)
----- İLK 02-10-13	
#1: SAKIZ	
M,GIDA	
SATILAN ADET:	11
TOPLAM	* 11,00
PLU TOPLAM	* 11,00
EKÜ NO:1	Z NO:1
AT0000000042	



X Menüünden ayrıca, X Periyodik Raporunu alabilirsiniz.

## 7.5 Mali Hafıza Raporları

1. Raporlar menüsüne ulaşmak için Ana Menü'den **Raporlar** seçeneğini seçin. Raporlar menüsü görüntülenir.
2. Mali Hafıza Raporları menüsüne ulaşmak için **Mali Hafıza Raporları** seçeneğini seçin. Mali Hafıza Raporları menüsü görüntülenir.

11:19	
Mali Hafıza Rapor.	
İki Z NO Arası Rapor	>
İki Tarih Arası Rapor	>
Güncel Dönem Raporu	
Geçmiş Dönem Raporu	
Fiş Özet Raporu	

### 7.5.1 İki Z No Arası Rapor



Z Raporu aldığınızda,yazarkasa günlük satışlar hafızasını sıfırlar ve Z Raporu Numarasını, Tarihini, Günlük Satış ve KDV toplamlarını mali hafızaya aktarır.



Günlük Satış ve KDV toplamlarını kontrol etmek amacıyla Mali Bellek Raporları alınabilir.

1. Mali Hafıza Raporları menüsünden **İki Z No Arası Rapor** seçeneğini seçin. İki Z No Arası Rapor menüsü görüntülenir.

11:19 %100

**İki Z Arası Rapor**

İlk Z No	1
Son Z No	2

**Yazdır**

- Sırasıyla almak istediğiniz İlk Z No ve Son Z No bilgilerini girip **Yazdır** düğmesine basın. Detay Raporu basılır. Rapor Örneği;

BAŞAK MARKET  
ORMANLI CADDESİ  
LALE SOKAK NO:3  
TEL:02128888888  
AVCILAR V.D.  
NO:1234567890

02-01-15 09:16  
FİŞ NO:1

MALİ HAFIZA DÖKÜMÜ

İLK Z NO: 1	EKÜ NO: 1
12-12-14	11:44
GEÇERLİ SATIŞ Fİ	15
TOPLAM	*557,00
TOPKDV	*61,32
İLK Z NO: 2	EKÜ NO: 1
13-12-14	18:44
GEÇERLİ SATIŞ Fİ	60
TOPLAM	*884,00
TOPKDV	*72,32
TOPLAM	*1441,00
TOPKDV	*133,64
A. TOP	*596,00
A. KDV	*69,40
KÜMSAT	*15.290,50
KÜMKDV	*2.242,20

Ekü NO:1 Z NO: 26  
AT0000000042

## 7.5.2 İki Tarih Arası Rapor

- Mali Hafıza Raporları menüsünden **İki Tarih Arası Rapor** seçeneğini seçin. İki Tarih Arası Rapor menüsü görüntülenir.

11:19 %100

**İki Tarih Arası Rapor**

İlk Tarih	GG-AA-YY
Son Tarih	GG-AA-YY

**Yazdır**

- Sırasıyla almak istediğiniz İlk Tarih ve Son Tarih bilgilerini girip **Yazdır** düğmesine basın. Detay Raporu basılır. Rapor Örneği;

BAŞAK MARKET  
ORMANLI CADDESİ  
LALE SOKAK NO:3  
TEL:02128888888  
AVCILAR V.D.  
NO:1234567890

02-01-15 09:16  
FİŞ NO:1

MALİ HAFIZA DÖKÜMÜ

İLK Z NO: 1	EKÜ NO: 1
01-01-15	11:44
GEÇERLİ SATIŞ Fİ	15
TOPLAM	*557,00
TOPKDV	*61,32
İLK Z NO: 2	EKÜ NO: 1
02-01-15	18:44
GEÇERLİ SATIŞ Fİ	60
TOPLAM	*884,00
TOPKDV	*72,32
TOPLAM	*1441,00
TOPKDV	*133,64
A. TOP	*596,00
A. KDV	*69,40
KÜMSAT	*15.290,50
KÜMKDV	*2.242,20

Ekü NO:1 Z NO: 26  
AT0000000042

# Raporlar

## 7.5.3 Güncel Dönem Raporu



Güncel Dönem, bulunduğunuz ayın raporunu yazdırabilirsiniz.

1. Mali Hafıza Raporları menüsünden **Güncel Dönem Raporu** seçeneğini seçin.
2. GÜNCEL DÖNEM raporu almak için **Yazdır** düğmesine basın. Detay Raporu basılır.

## 7.5.4 Geçmiş Dönem Raporu



Geçmiş Dönem, önceki ayın raporunu yazdırabilirsiniz.

1. Mali Hafıza Raporları menüsünden **Geçmiş Dönem Raporu** seçeneğini seçin.
2. Geçmiş Dönem Raporu almak için **Yazdır** düğmesine basın. Detay Raporu basılır.

## 7.5.5 Fiş Özet Raporu



Mali Hafıza Fiş Özet Raporunu yazdırabilirsiniz.

1. Mali Hafıza Raporları menüsünden **Fiş Özet Raporu** seçeneğini seçin.
2. Fiş Özet Raporu almak için **Yazdır** düğmesine basın. Detay Raporu basılır.

## 7.6 Ekü Raporları

1. Raporlar menüsüne ulaşmak için Ana Menü'den **Raporlar** seçeneğini seçin. Raporlar menüsü görüntülenir.
2. Ekü Raporları menüsüne ulaşmak için **Ekü Raporları** seçeneğini seçin. Ekü Raporları menüsü görüntülenir.

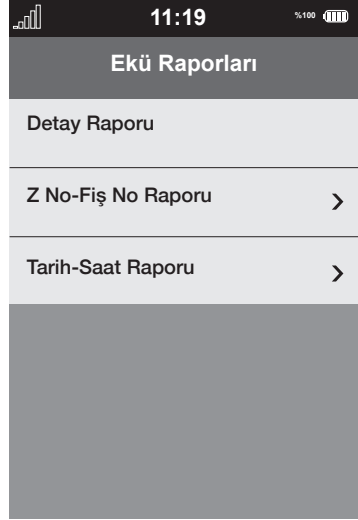

### 7.6.1 Detay Raporu



Elektronik Kayıt Ünitesi yaptığınız işlemlerin ikinci kopyasını hafızada tutmaktadır. İsteddiğiniz zaman hafızada kayıtlı fiş ve raporları belirli aralıklara göre yazdırabilirsiniz. Ayrıca EKÜ hafızasında kayıtlı bilgilerin hangi aralıklarda bulunduğunu EKÜ Detay Raporu ile görebilirsiniz.

1. Ekü Raporları menüsünden **Detay Raporu** seçeneğini seçin.
2. Detay Raporu almak için **Yazdır** düğmesine basın. Detay Raporu basılır.

# Raporlar

Rapor Örneği;

BAŞAK MARKET  
ORMANLI CADDESİ  
LALE SOKAK NO:3  
TEL.:02128888888  
AVCILAR V.D.  
NO:1234567890  
\* MALİ DEĞERİ YOK \*

06-01-2015 12:09

EKÜ DETAY RAPORU  
EKÜ NO: 1

-----

İLK Z RAPORU

Z NO: 1 FİŞ NO: 17  
01-01-15 15:11

SON Z RAPORU

Z NO: 5 FİŞ NO: 4  
05-01-15 09:20

İLK SATIŞ FİŞİ

Z NO: 1 FİŞ NO: 14  
01-01-15 15:11

SON SATIŞ FİŞİ

Z NO: 5 FİŞ NO: 3  
05-01-15 09:20

KULLANILABİLİR STR: 1.511  
KALAN STR: 3.998.489

AT0000000042

## 7.6.2 Z NO / Fiş No Raporu



Belirli bir Z numarasından ve fiş numarasından başlayıp, belirli bir Z numarasına ve Fiş numarasına kadar olan fiş ve raporları bu menü ile yazdırabilirsiniz.

1. Ekü Raporları menüsünden **Z No-Fiş No Raporu** seçeneğini seçin. Z No-Fiş No Raporu Menüsü görüntülenir.

11:19 %100

**Z No-Fiş No Raporu**

İlk Z No	1
İlk Fiş No	1
Son Z No	25
Son Fiş No	25
Fiş Tipi	Tümü

**Yazdır**

2. Sırasıyla almak istediğiniz İlk Z No, İlk Fiş No, Son Z No, Son Fiş No ve Fiş Tipi bilgilerini girip **Yazdır** düğmesine basın. Detay Raporu basılır.

## 7.6.3 Tarih-Saat Raporu



Belirli bir tarih ve saatten başlayıp, belirli bir tarih ve saate kadar olan fiş ve raporları bu menüden yazdırabilirsiniz.

1. Ekü Raporları menüsünden **Tarih-Satış Raporu** seçeneğini seçin. Tarih-Saat Raporu Menüsü görüntülenir.

11:19 %100

**İki Tarih Arası Rapor**

İlk Tarih	GG-AA-YY
İlk Saat	SS:DD
Son Tarih	GG-AA-YY
Son Saat	SS:DD
Fiş Tipi	Tümü

**Yazdır**

2. Sırasıyla almak istediğiniz İlk Tarih, İlk Saat, Son Tarih, Son Saat bilgilerini girip **Yazdır** düğmesine basın. Detay Raporu basılır.

# Raporlar

## 7.7 GİB Raporları

1. Raporlar menüsüne ulaşmak için Ana Menü'den **Raporlar** seçeneğini seçin. Raporlar menüsü görüntülenir.
2. GİB Raporları menüsüne ulaşmak için **GİB Raporları** seçeneğini seçin. GİB Raporları menüsü görüntülenir.

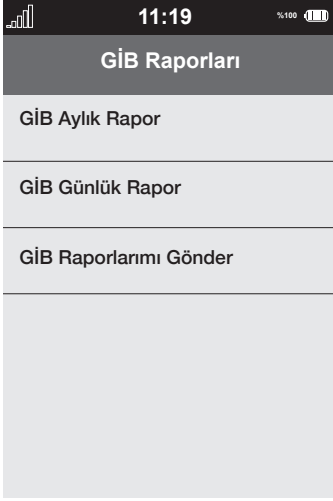

### 7.7.1 GİB Aylık Rapor

1. GİB Raporları menüsünden **GİB Aylık Rapor** seçeneğini seçin. GİB Aylık Rapor Menüsü görüntülenir.
2. Sırasıyla almak istediğiniz ay ve yıl bilgilerini girip **Yazdır** düğmesine basın. Aylık Rapor basılır.

### 7.7.2 GİB Günlük Rapor

1. GİB Raporları menüsünden **GİB Günlük Rapor** seçeneğini seçin. GİB Günlük Rapor Menüsü görüntülenir.
2. Sırasıyla almak istediğiniz gün, ay ve yıl bilgilerini girip **Yazdır** düğmesine basın. Günlük Rapor basılır.

### 7.7.3 GİB Raporlarımı Gönder

1. Gönderilmemiş bir rapor var ise **GİB Raporlarımı Gönder** seçeneğini seçip **Gönder** butonu ile onaylayın. Rapor GİB'e (Gelir İdaresi Başkanlığı) gönderilir.

## 8 Ayarlar

### 8.1 Cihaz Ayarları

1. Kullanıcı Ayarları menüsüne ulaşmak için Ayarlar Menüsünde **Cihaz Ayarları** seçeneğini seçin. Cihaz Ayarları menüsü görüntülenir.



#### 8.1.1 Tuş Takımı

1. Cihaz Ayarları menüsünden **Tuş Takımı** seçeneğini seçin. Tuş Takımı Menüsü görüntülenir.



2. Aydınlatma ve Tuş Sesini ON/OFF seçeneği ile açıp/kapatabilirsiniz.
3. Önceki menüye dönmek için ekranın sol üst köşesindeki < düğmesine veya tuş takımındaki X (kırmızı) düğmesine basın.

### 8.1.2 Ekranlar

1. Cihaz Ayarları menüsünden **Ekranlar** seçeneğini seçin. Ekranlar Menüsü görüntülenir.



2. Ana Ekran Aydınlatma seçeneğini seçin ayar menüsü görüntülenir.

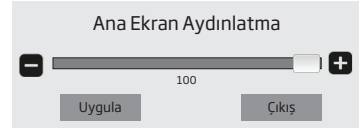

3. Ekran Parlaklığını kişisel tercihinize göre ayarlayıp kaydetmek için **Uygula**, kaydetmeden çıkmak için **Çıkış** seçeneğini seçin.
4. Ön Ekran Aydınlatmasını ON/OFF seçeneği ile açıp/kapatabilirsiniz.
5. Önceki menüye dönmek için ekranın sol üst köşesindeki < düğmesine veya tuş takımındaki X (kırmızı) düğmesine basın.



# Ayarlar

## 8.1.3 Güç Yönetimi

1. Cihaz Ayarları menüsünden **Güç Yönetimi** seçeneğini seçin. Güç Yönetimi Menüsü görüntülenir.



2. Standby Modunu ON/OFF seçeneği ile açıp/kapatabilirsiniz.
3. Önceki menüye dönmek için ekranın sol üst köşesindeki < düğmesine veya tuş takımındaki X (kırmızı) düğmesine basın.

## 8.1.4 Bağlantı Ayarları (Ethernet)



Ethernet bağlantısını kullanabilmek için kasanız ile birlikte gelen mikro USB - Ethernet dönüştürücü ile ethernet kablosunun bağlayınız.

1. Cihaz Ayarları menüsünden **Bağlantı Ayarları** seçeneğini seçin. Bağlantı Ayarları Menüsü görüntülenir.



2. Ethernet ayarları için **Ethernet** seçeneğini seçin. Ethernet Ayarları Menüsü görüntülenir.

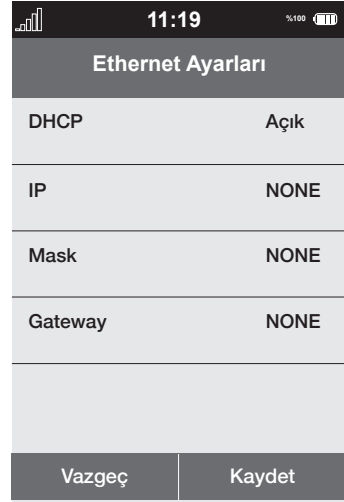

3. Otomatik ağ ayarlarını yapmak için DHCP seçeneğini Açık seçip ayarı kaydetmek için **Kaydet** düğmesine basın.  
veya  
Sabit IP belirlemek için DHCP seçeneğini Kapalı seçin, bu durumda IP, Mask ve Gateway seçenekleri aktif olur.
4. IP seçeneğini seçip IP adresini tuş takımından girin.
5. Mask seçeneğini seçip Mask adresini tuş takımından girin.
6. Gateway seçeneğini seçip Gateway adresini tuş takımından girin.
7. Ayarları kaydetmek için **Kaydet** düğmesine basın.
8. Önceki menüye dönmek için ekranın sol üst köşesindeki < düğmesine veya tuş takımındaki X (kırmızı) düğmesine basın.

# Ayarlar

## 8.1.5 Bağlantı Ayarları (GPRS)

1. Cihaz Ayarları menüsünden **Bağlantı Ayarları** seçeneğini seçin. Bağlantı Ayarları Menüsü görüntülenir.



2. GPRS ayarları için **GPRS** seçeneğini seçin. GPRS Ayarları Menüsü görüntülenir.

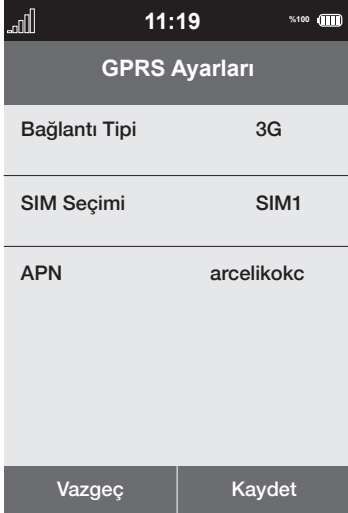

3. SIM Seçimi satırından SIM1 seçimini yapınız.

**i** APN satırı bilgi amaçlıdır her hangi bir seçim yapılamamaktadır.

4. Ayarı kaydetmek için **Kaydet** düğmesine basın.

5. Önceki menüye dönmek için ekranın sol üst köşesindeki < düğmesine veya tuş takımındaki X (kırmızı) düğmesine basın.

## 8.1.6 Haberleşme Testi

GSM ve GPRS bağlantılarını test edebilirsiniz.

1. Cihaz Ayarları menüsünden **Bağlantı Ayarları** seçeneğini seçin. Bağlantı Ayarları Menüsü görüntülenir.

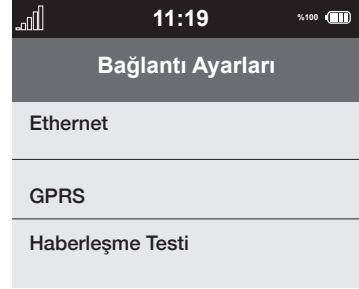

2. Testi başlatmak için **Haberleşme Testi** seçeneğini seçin. Uyarı ekranı görüntülenir. **Onay** seçeneğini seçin yazarkasa yeniden başlatılarak test başlayacaktır.

## 8.1.7 Sistem Bilgileri

1. Cihaz Ayarları menüsünden **Sistem Bilgileri** seçeneğini seçin. Sistem Bilgileri Menüsü görüntülenir.
2. Cihazınızın ile ilgili tüm yazılım ve donanım bilgileri görüntülenir.

**i** Ekran aşağı doğru hareket ettirilerek tüm bilgileri görüntüleyebilirsiniz.

3. Önceki menüye dönmek için ekranın sol üst köşesindeki < düğmesine veya tuş takımındaki X (kırmızı) düğmesine basın.

# Ayarlar

## 8.1.8 Yazılım Güncelleme

1. Cihaz Ayarları menüsünden **Yazılım Güncelleme** seçeneğini seçin. Yazılım güncelleme Menüsü görüntülenir.

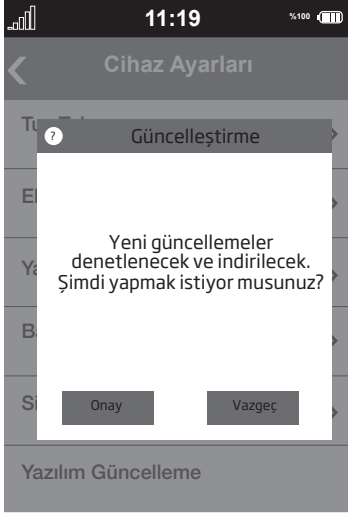

2. Yazılım güncellemesinin olup olmadığını denetlemek için **Onay** veya işlemi iptal etmek için **Vazgeç** düğmesine basın.

**i** Yazılım güncellemesi mevcut ise yeni yazılım indirilip kurulacaktır.

## 8.2 Kasiyer Hesapları



Yazarkasanın birden fazla kullanıcısı var ise yönetici tarafından kasiyer tanımlaması yapılabilir veya tanımlı kasiyer bilgisi değiştirilebilir.

1. Ana Menüden **Ayarlar** seçeneğini seçin. Ayarlar menüsü görüntülenir.
2. Kasiyer Ayarları menüsüne ulaşmak için **Kasiyer Ayarları** seçeneğini seçin. Kasiyer Ayarları menüsü görüntülenir.

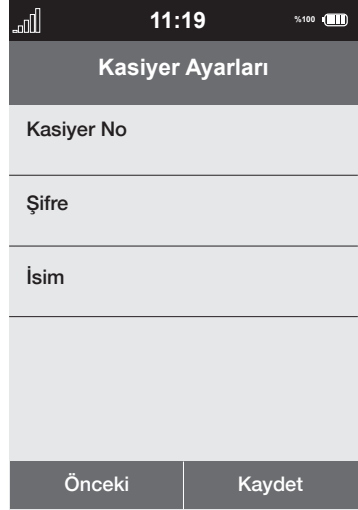

3. Sırası ile Kasiyer şifresini ve Kasiyer ismini girin.
4. Kasiyer hesabını kaydetmek için **Kaydet** düğmesine basın.
5. Bir sonraki kasiyer hesabına geçmek için **Kaydet**, bir önceki kasiyer hesabına geçmek için **Önceki** düğmesine basın.



Yazarkasada en fazla 4 kasiyer hesabı tanımlaması yapılabilmektedir. Diğer kasiyer hesaplarını tanımlamak için 3 ile 5. adımları tekrar edin.

# Ayarlar

## 8.3 Kasiyer Deęiřtirilmesi



Yazarkasa da birden fazla kullanıcı tanımlı ise tanımlı kullanıcılar arasında geçiř yapabilirsiniz.

1. Ana Menüden **Kasiyer Deęiřimi** seçeneęini seçin. Kasiyer Deęiřimi menüsü görüntülenir.
2. **Kasiyer İsmi** seçeneęini seçin, tanımlı olan kasiyer listesi görüntülenir.



3. Kasiyer İsmi seçeneęini seçin, tanımlı olan kasiyer listesi görüntülenir.
4. İstedieęiniz kasiyeri listeden seçip kasiyer şifresini girin.
5. Seçtięiniz kasiyeri **Kaydet** düęmesi ile kaydedin. Satıř menüsünde seçtięiniz kasiyerin ismi görüntülenir.

## 8.4 Barkod Okuyucu Kullanımı



USB barkod okuyucusunu sayfa 12 de 3 numara ile belirtilen çok iřlevli řarj ünitesi yanında bulunan USB soketine baęlayabilirsiniz.

Yazarkasada barkod okuyucu kullanabilirsiniz. Kullanacaęınız barkod okuyucu USB portu ile baęlantı kuracaęından beslemesini USB portu üzerinden alacaktır, dolayısıyla barkod okuyucu için harici bir adaptöre ihtiyaç yoktur.

Ařaęıdaki tipteki barkodları, barkod okuyucu ile okuyabilirsiniz.

EAN 13

EAN 8

UPC - A

2 / 5 (14 haneye kadar)



Barkod okuyucu kullanmadan önce, PLU tanımı yapılması sırasında **Barkod** satırında barkodu okutarak programlama yapabilirsiniz.



Programlamadan sonra, SATIř konumunda barkod okuyucuyu kullanarak satıř yapabilirsiniz.



Barkod okuyucu kullanarak satıř yaparken, ürün üzerindeki barkodun kırılıřması, deforme olması gibi sebeplerle barkod okunmazsa, barkod numarasını girip PLU düęmesine basarak ürünün satıřını gerçekteřtirin.

# Ayarlar

## 8.5 Durum ve Ayarlar Menüsü

1. Durum ve Ayarları menüsüne ulaşmak için ekranın üst kısmında bulunan saat üzerine basın. Durum ve Ayarlar Menüsü görüntülenir.

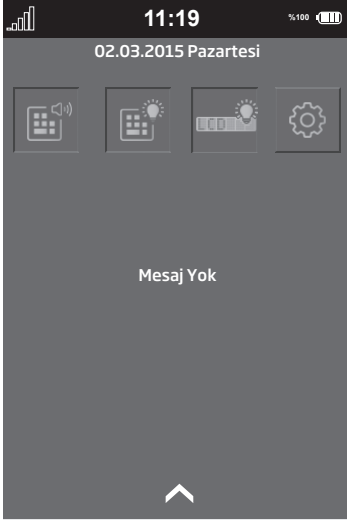

2. Bu menüden Tuş Takımı sesini, Tuş Takımı Aydınlatmasını, Müşteri ekranı aydınlatmasını açıp, kapayabilir veya Cihaz Ayarları menüsüne girebilirsiniz.
3. Menüden çıkmak için tuş takımındaki X (kırmızı) düğmesine basın.

## 8.6 Sim Kartın Çıkartılıp, Takılması

1. Arka kapağı açmak için 1 ile gösterilen tırnakları ok yönünde çekerek arka kapağı açın.

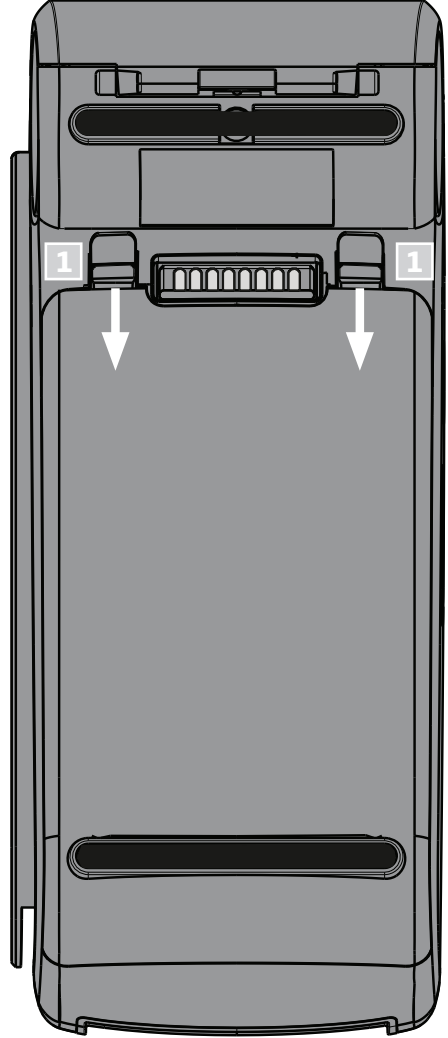

## Ayarlar

- 2 ile gösterilen SIM kartı çıkartmak için SIM kartı ok yönünde çekin.
- 3 ile gösterilen SIM kartı takmak için SIM kartı ok yönünde itin.

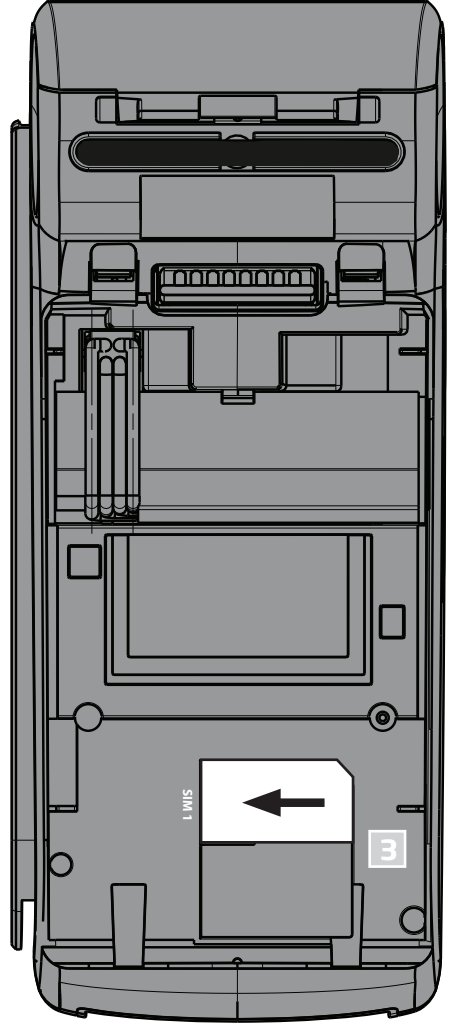
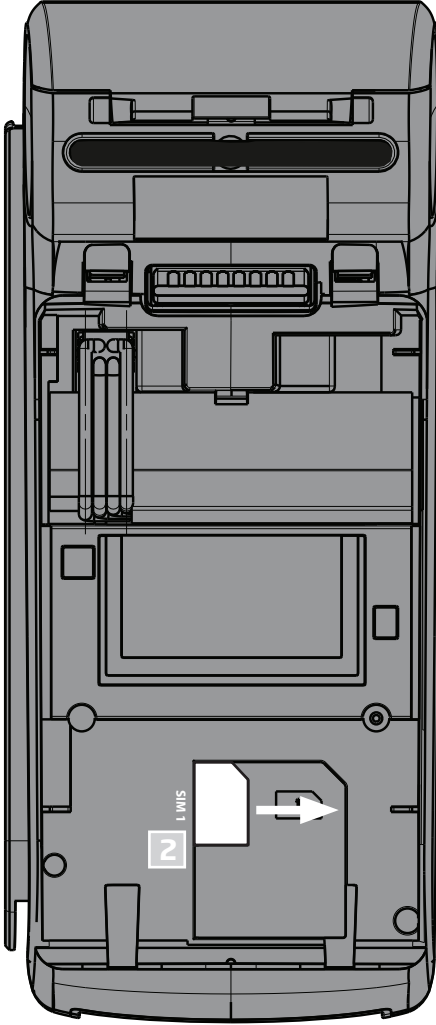

## 10 Bakım ve Temizlik



**UYARI:** Kurulum, bakım, temizlik ve tamir işlemleri sırasında ürünün fişini prizden çıkarın.

- Ürün kabinini kuru veya hafif nemlendirilmiş yumuşak bir bezle temizleyin. Islak bez kullanmayın.
- Ürünün ekranını bastırmadan hafifçe silerek temizleyin.
- Temizlik işlemlerinde tiner veya benzin gibi yanıcı maddeler kullanmayın.

# 11 Sorun Giderme



**UYARI:** Bu bölümdeki talimatları uygulamanıza rağmen sorunu gideremezseniz ürünü satın aldığınız bayi ya da Yetkili Servise başvurun. Çalışmayan ürünü kendiniz onarmayı asla denemeyin.

## MENU UYARILARI

EKRAN HATA MESAJI	ANLAMI	ÇÖZÜMÜ
KDV oranları birbirinden farklı olmalı.	KDV menüsünde iki aynı KDV oranı tanımlanamaz.	KDV oranlarını birbirinden farklı olacak şekilde tanımlayın.
İsim alanı boş olamaz.	Kısım, PLU alanlarında isim tanımlanmalıdır.	Kısım, PLU alanlarına isim tanımlayın.
KDV No 1-8 arasında olmalı.	KDV No 1-8 arasında olmalıdır.	KDV No 1-8 arasına giriş yapın.
Yanlış bir giriş yapıldı.	Yanlış bir bilgi girişi	Onay basıp düzeltin
Eksik giriş yapıldı.	Eksik bir bilgi girilmiş.	Onay düğmesine basıp düzeltin.
Fiyat bilgisi girilmeli.	PLU fiyat girişi yapılmamış.	PLU fiyat girişi yapın.
Kısım No 1-8 arasında olmalı.	Kısım No 1-8 arasında olmalıdır.	Kısım No 1-8 arasına giriş yapın.
Kısım fiyatı limit değerinden küçük olmalı.	Tanımlanan Kısım fiyatı tanımlanan limitten küçük.	Tanımlanan Kısım fiyatı tanımlanan limitten küçük olmamalıdır.
Oran girişleri 0-99 arasında olmalı.	İndirim/Artırım (programlama/satış).	İndirim/Artırım için programlama veya satış yaparken 0-99 arası bir oran girin.
Hatalı şifre girişi yapıldı.	Kasiyer değişim şifresi yanlış.	Doğru şifre ile giriş yapın.
Miktar girişleri 0'dan büyük ve 10000 den küçük olmalıdır.	Miktarlı satış yaparken 10000 den büyük giriş yapılmamalıdır.	10000 den büyük giriş yapmayın.
Bu işlem için önce Z raporu alınmalı.	Z raporu almadan işlem yapılamaz.	Kısım, KDV oranı vb. gibi değişiklik işlemleri yapmadan önce Z raporu alınır.
Son 24 saat içinde Z raporu yazdırılmadı. Z raporu otomatik yazdırılacak.	Son Z raporunun alındığı saatin 24 saat sonrasında mali mevzuat gereği cihaz otomatik olarak Z raporu alacaktır.	Otomatik olarak Z raporunun alınmasını istediğiniz saati belirlemek için, o saatte bir kez Z raporu alınması yeterlidir.

## BANKA HATALARI

EKRAN HATA KODU	ANLAMI	ÇÖZÜMÜ
H50	Hata	İşlem tekrarlanmalı düzelmiyorsa Beko Ödeme Kaydedici Çözüm merkezini arayın.
H52	Red Edildi	İşlem tekrarlanmalı düzelmiyorsa Beko Ödeme Kaydedici Çözüm merkezini arayın.
H53	Bağlantı Yok	İşlem tekrarlanmalı düzelmiyorsa Beko Ödeme Kaydedici Çözüm merkezini arayın.
H54	Red Edildi	İşlem tekrarlanmalı düzelmiyorsa banka aranmalı.

## MALİ UYGULAMA HATALARI

EKRAN HATA KODU	ANLAMI	ÇÖZÜMÜ
H10	Güvenli alan iletişim hatası	0850 250 07 67 irtibat numarasından Beko Ödeme Kaydedici Çözüm merkezini arayın.
H11	Güvenli alan otantike olmadı	0850 250 07 67 irtibat numarasından Beko Ödeme Kaydedici Çözüm merkezini arayın.



# Sorun Giderme

H12	Güvenli alan kapağı açıldı. Beko Ödeme Kaydedici Çözüm merkezini arayınız.	0850 250 07 67 irtibat numarasından Beko Ödeme Kaydedici Çözüm merkezini arayın.
H13	Güvenli alan ağ koruması bozulmuş. Beko Ödeme Kaydedici Çözüm merkezini arayınız.	0850 250 07 67 irtibat numarasından Beko Ödeme Kaydedici Çözüm merkezini arayın.
H14	Güvenli alan pili bitmiş. Beko Ödeme Kaydedici Çözüm merkezini arayınız.	0850 250 07 67 irtibat numarasından Beko Ödeme Kaydedici Çözüm merkezini arayın.
H18	Boş hafıza alanı	0850 250 07 67 irtibat numarasından Beko Ödeme Kaydedici Çözüm merkezini arayın.
H19	Hafıza Alanı Boş Değil	0850 250 07 67 irtibat numarasından Beko Ödeme Kaydedici Çözüm merkezini arayın.
H20	Mali Hafıza iletişim hatası	Cihazınızı kapatıp tekrar açın. Düzelmeyorsa Beko Ödeme Kaydedici Çözüm merkezini arayın.
H21	Mali hafıza kurulumu yapılmamış	0850 250 07 67 irtibat numarasından Beko Ödeme Kaydedici Çözüm merkezini arayın.
H22	Cihaz mali hale alınmamış	0850 250 07 67 irtibat numarasından Beko Ödeme Kaydedici Çözüm merkezini arayın.
H23	Mali Hafıza Doldu. Beko Ödeme Kaydedici Çözüm merkezini arayınız.	0850 250 07 67 irtibat numarasından Beko Ödeme Kaydedici Çözüm merkezini arayın.
H24	Başka kasaya ait mali hafıza takılmış.	0850 250 07 67 irtibat numarasından Beko Ödeme Kaydedici Çözüm merkezini arayın.
H29	Mali hafıza veri bütünlük hatası. Beko Ödeme Kaydedici Çözüm merkezini arayınız.	Cihazınızı kapatıp tekrar açın. Düzelmeyorsa Beko Ödeme Kaydedici Çözüm merkezini arayın.
H30	Ekü hafıza takılı değil	0850 250 07 67 irtibat numarasından Beko Ödeme Kaydedici Çözüm merkezini arayın.
H31	Ekü hafıza kurulumu yapılmamış	0850 250 07 67 irtibat numarasından Beko Ödeme Kaydedici Çözüm merkezini arayın.
H32	Ekü hafıza dolmak üzere	0850 250 07 67 irtibat numarasından Beko Ödeme Kaydedici Çözüm merkezini arayın.
H33	Ekü hafıza dolmuş. Beko Ödeme Kaydedici Çözüm merkezini arayınız.	0850 250 07 67 irtibat numarasından Beko Ödeme Kaydedici Çözüm merkezini arayın.
H34	Eski yada kapatılmış ekü hafıza takılmış.	0850 250 07 67 irtibat numarasından Beko Ödeme Kaydedici Çözüm merkezini arayın.
H35	Başka bir cihaza ait Ekü hafıza	0850 250 07 67 irtibat numarasından Beko Ödeme Kaydedici Çözüm merkezini arayın.
H36	Ekü hafıza veri hatası. Beko Ödeme Kaydedici Çözüm merkezini arayınız.	Cihazınızı kapatıp tekrar açın. Düzelmeyorsa Beko Ödeme Kaydedici Çözüm merkezini arayın.
H37	Ekü hafıza iletişim hatası	Cihazınızı kapatıp tekrar açın. Düzelmeyorsa Beko Ödeme Kaydedici Çözüm merkezini arayın.
H40	Fiş limiti aşıldı. Bir satış fişi toplamı, fiş limiti değerinden fazla olamaz	Fatura kesilmesi gerekmektedir.
H41	Kısım limiti aşıldı. Bir satış kalemi tutarı, bağlı olduğu kısmın limit değerinden fazla olamaz	Kısım limitinde düşük satış yapın.

## Sorun Giderme

H42	Kısım tanımı yapılmamış	Kısım tanımlayın.
H43	Kdv tanımı yapılmamış	KDV tanımlayın.
H44	Plu tanımı yapılmamış	PLU tanımlayın.
H45	Bu ödeme tipinde fiş tutarının üzerinde bir ödeme tutarı kabul edilmez.	Ödeme miktarı sadece nakit ödemede fiş tutarından fazla olabilir.
H46	Bir satış fişinde en fazla 40 adet kalem olabilir. Lütfen fişi sonlandırınız.	Fişi sonlandırın.
H47	İndirim/Artırım yapılmış satış kalemleri iptal edilemez.	İndirim/Artırım yapılmış satış kalemleri iptal edilemez.
H48	Ödeme alınmış fişler iptal edilemez.	Muhasebecinize başvurun.
H60	Raporlama için herhangi bir kayıt bulunamadı	Doğru bir aralık giriniz.
H70	Kağıt yok yada yazıcı kapağı açılmış	Kağıt takın. Kapağı düzgün kapatın.
H71	Yazıcı ısınmış. Uzun yazma işlemi yapılmış. Lütfen 3dk bekleyip tekrar deneyiniz.	3 dk bekleyin ve tekrar deneyin.
H72	Girilen tarih/saat bilgisi, son mali işlemin tarih/saat bilgisinden eski olamaz.	Doğru bir aralık giriniz.
H73	Olay kaydı veri bütünlük hatası. Beko Ödeme Kaydedici Çözüm merkezini arayınız.	Beko Ödeme Kaydedici Çözüm merkezini arayın
H74	Zaman bilgisi cihazdaki son mali işlemin zaman bilgisinden önce olduğundan bu işleme izin verilmez.	Doğru bir aralık giriniz.
H75	Girilen barkod bilgileri başka bir ürün için tanımlanmış. Tekrar giriniz.	Girilen barkod bilgilerini kontrol et.
H76	Olay kaydı verisi silinmiş. Beko Ödeme Kaydedici Çözüm merkezini arayınız.	Beko Ödeme Kaydedici Çözüm merkezini arayın
H77	Zaman bilgisi sıfırlanmış.	Beko Ödeme Kaydedici Çözüm merkezini arayın
H78	Önceki Ekü ile Z raporu alınız.	Önceki EKÜ ile Z raporu alın.
H79	Servis modunda bu işleme izin verilmez.	Beko Ödeme Kaydedici Çözüm merkezini arayın
H80	Günlük Z raporu yazdırma limiti aşıldı. Bugün tekrar Z raporu alınmasına izin verilmez.	Bu gün tekrar Z raporu almayın.
H81	Zorunlu haller dışında günde birden fazla Z raporu almayınız. Bu işleme belli bir adetten sonra izin verilmeyecektir.	Günlük Z raporu alma limiti 2 seferdir.

# Sorun Giderme



**UYARI:** Herhangi bir arıza ile karşılaştığınızda aşağıdaki şemayı takip ederek sorunu gidermeye çalışınız. Sorunu gideremezseniz ürünü satın aldığınız bayi ya da Yetkili Servise başvurun. Çalışmayan ürünü kendiniz onarmayı asla denemeyin

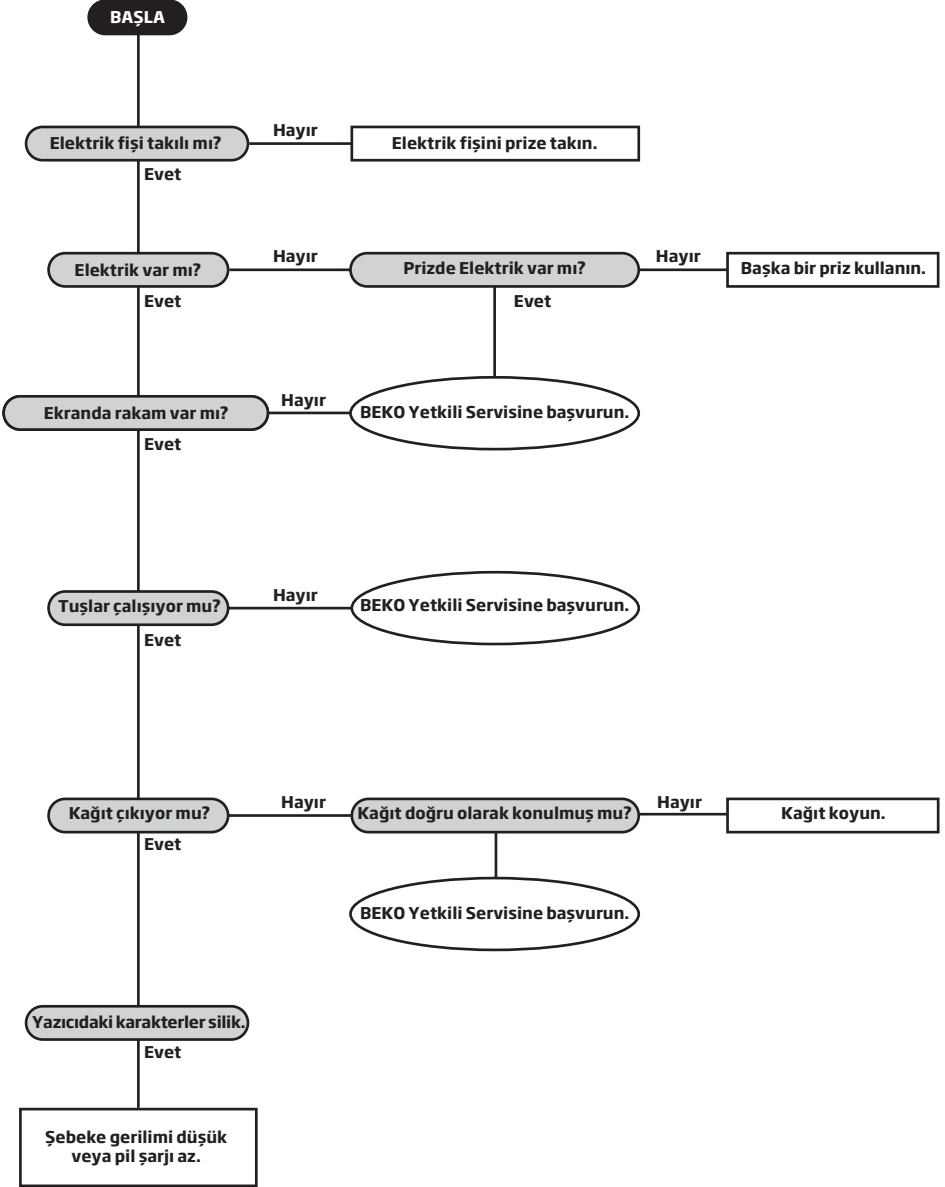

**UYARI:** Çok ender bir durum olsada yazarkasanız kendi kendine kapanırsa; elektrik fişini çıkartıp tekrar takın. Cihaz yeniden çalışmıyorsa Yetkili Servise başvurun.

# 12 Hizmet talebinin değerlendirilmesi

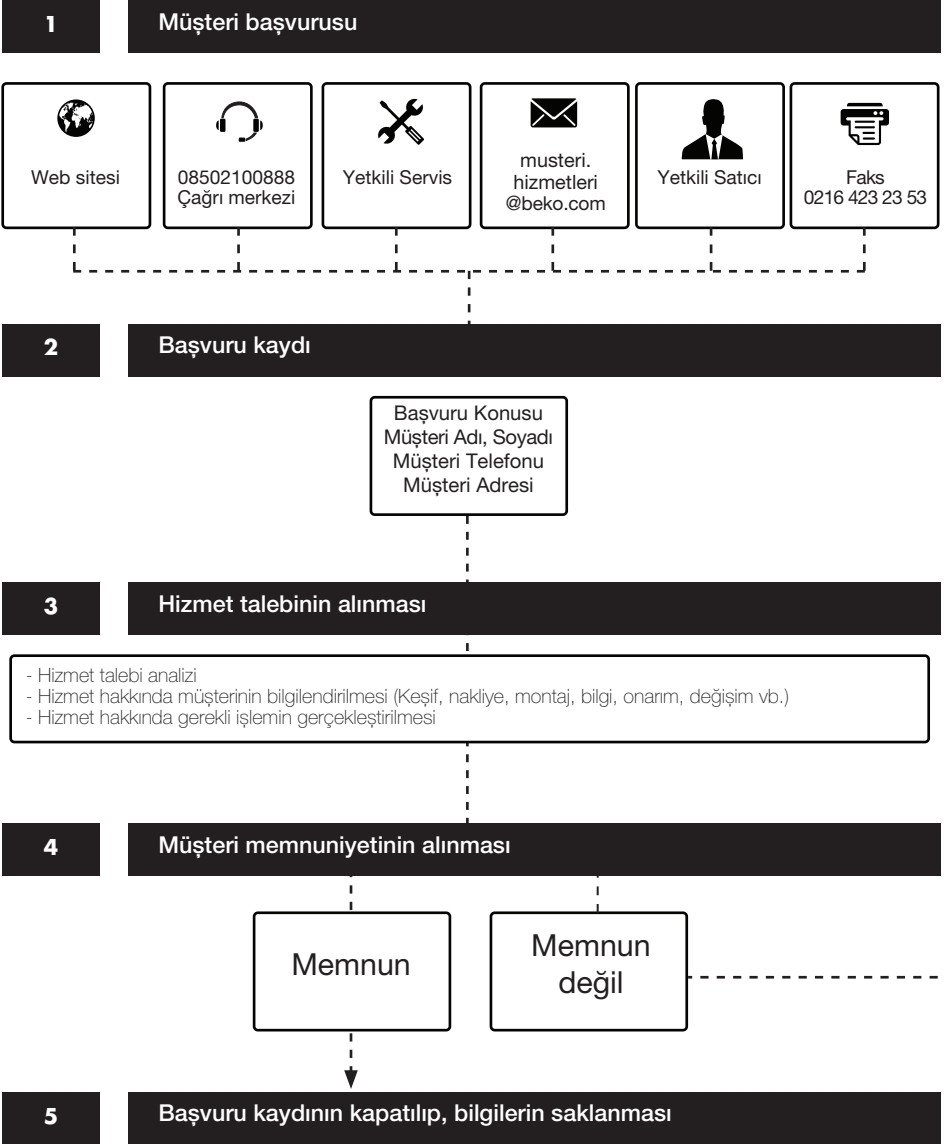

## R&TTE Uygunluk Beyanı

No: 2015/7

Biz,

**Arçelik A.Ş. Elektronik İşletmesi**

Cumhuriyet Mah.E5 Yan Yol 34520

Beylikdüzü, İstanbul, Türkiye

sorumluluk yalnızca bize ait olarak bu beyanm ilişkili olduğu;

**300 TR**

Beko marka Elektronik EFT-POS Yazarkasa

ürününün, R&TTE Direktifi (1999/5/EC) zorunlu gereklilikleri ile diğer ilgili gerekliliklerine uygun olduğunu beyan ederiz.

**Bu ürün aşağıdaki standartlar ve yasal belgelere uygundur:**

Art 3.1.a	SAFETY:	EN 60950-1:2006+A11:2009+A1:2010+A12:2011 + A2:2013 EN 62311:2008 EN 50566:2013 EN 62209-2:2010 EN 62479:2010
Art 3.1.b	EMC:	EN 55022: 2010/AC:2011 EN 55024: 2010 EN 61000-3-2: 2006+A1:2009+A2:2009 EN 61000-3-3: 2013 EN 301489-1 V1.9.2:2011 EN 301489-3 V1.6.1:2013 EN 301489-7 V1.3.1:2005 EN 301489-24 V1.5.1:2010
Art 3.2	Radio:	EN 302291-1 V1.1.1:2005 EN 302291-2 V1.1.1:2005 EN 301908-1 V6.2.1:2013 EN 301908-2 V6.2.1:2013 EN 301511 V9.0.2:2003

ONAYLANMIŞ KURULUŞ:

Compliance Certification Services Inc.

No. 11, Wugong 6th Rd., Wugu Dist.,

New Taipei City 24891, Taiwan.(R.O.C)

<http://www.ccsrf.com>

[service@ccsrf.com](mailto:service@ccsrf.com)

BU BEYANATIN VERİLDİĞİ YER VE TARİH: İSTANBUL, 18.08.2015

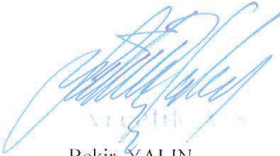

Bekir YALIN

Test ve Onaylar Takım Lideri

CE

## Müşteri Memnuniyeti Politikası

- Müşterilerimizin istek ve önerilerini her kanaldan karşılamaktan mutluluk duyarız.

### Kanallarımız:

- \* Beko Ödeme Kaydedici Cihaz Çözüm Merkezi  
0850 250 0 767  
(Sabit telefonlardan veya cep telefonlarından alan kodu çevirmeden arayın\*)
  - Çağrı Merkezimiz haftanın 7 günü 24 saat hizmet vermektedir.
  - Çağrı Merkezimiz ile yaptığınız görüşmeler iletişim hizmeti aldığınız operatör firma tarafından sizin için tanımlanan tarifeye göre ücretlendirilir.
  - Sabit veya cep telefonlarınızdan alan kodu tuşlamadan çağrı merkezi numaramızı arayarak ürününüz ile ilgili arzu ettiğiniz hizmeti talep edebilirsiniz.
- \* Faks Numaramız :  
0216-423-2353
- \* Web Adresimiz:
  - [www.beko.com.tr](http://www.beko.com.tr)
- \* e-posta Adresimiz:
  - [musteri.hizmetleri@beko.com](mailto:musteri.hizmetleri@beko.com)
- \* Sosyal Medya Hesaplarımız:
  - <https://www.instagram.com/bekoturkiye/>
  - [https://twitter.com/beko\\_tr](https://twitter.com/beko_tr)
  - <https://www.facebook.com/bekoturkiye/>
  - <https://www.youtube.com/user/BekoChannel>
- \* Posta Adresimiz:
  - Arçelik A.Ş. Karaağaç Caddesi No:2-6,  
34445, Sülüce / İSTANBUL
- \* Bayilerimiz,
  - <https://www.beko.com.tr/yetkili-saticilar/>
- \* Yetkili Servislerimiz,
  - <https://www.beko.com.tr/yetkili-servis>
  - Tüm yetkili servis istasyonu bilgilerimiz, Ticaret bakanlığı tarafından oluşturulan "Servis Bilgi Sistemi"nde ([www.servis.gov.tr](http://www.servis.gov.tr)) yer almaktadır.
  - Yedek parça malzemeleri yetkili servislerimizden temin edilebilir.

- Müşterilerimizden iletilen istek ve önerilerin Beko'ya ulaştığı bilgisini, müşteri profili ayrımı yapılmaksızın kendilerine 24 saat içinde veririz.
- Müşteri Hizmetleri sürecimiz:  
Müşterilerimizin istek ve önerilerini;
  - \* İzlenebilir, raporlanabilir, şeffaf ve güvenli tek bir bilgi havuzunda toplarız.
  - \* Yasal düzenlemelere uygun, objektif, adil ve gizlilik içinde ele alır ve değerlendiririz.
  - \* Bu geri bildirimleri süreçlerimizin daha mükemmel hale getirilmesinde kullanırız.
  - \* Beko olarak, mükemmel müşteri deneyimini yaşatmayı ana ilke olarak kabul eder, müşteri odaklı bir yaklaşım benimseriz.
- Bütün süreçlerimizi yönetim sistemi ile entegre ederek birbirini kontrol eden bir yapı geliştirilmesini sağlarız.  
Yönetim hedeflerini de bu sistem üzerinden besleriz.

### Aşağıdaki önerilere uyanızı rica ederiz.

- Ürününüzü aldığınızda Garanti belgesini Yetkili Satıcınıza onaylatırınız.
- Ürününüzü kullanma kılavuzu esaslarına göre kullanınız.
- Ürününüz ile ilgili hizmet talebiniz olduğunda yukarıdaki telefon numaralarından Çağrı Merkezimize başvurunuz.
- Hizmet için gelen teknisyene "teknisyen kimlik kartı" nı sorunuz.
- İşiniz bittiğinde Yetkili servis teknisyeninden "Hizmet Fişi" istemeyi unutmayınız. alacağınız "Hizmet Fişi" , ilerde ürününüzde meydana gelebilecek herhangi bir sorunda size yarar sağlayacaktır.
- Ürünün kullanım ömrü: 10 yıldır. (Ürünün fonksiyonunu yerine getirebilmesi için gerekli yedek parça bulundurma süresi)

# Kullanım Hataları ve Garanti ile İlgili Dikkat Edilmesi Gereken Hususlar

---

Beko tarafından verilen bu garanti, BEKO EFT - POS Yazarkasanının normalin dışında kullanılmasından doğacak arızaların giderilmesini kapsamadığı gibi, aşağıdaki durumlar da garanti dışıdır:

1. Kullanma hatalarından meydana gelen hasar ve arızalar,
2. Ürünün müşteriye tesliminden sonraki yükleme, boşaltma ve taşıma sırasında oluşan hasar ve arızalar,
3. Voltaj düşüklüğü veya fazlalığı; hatalı elektrik tesisatı; ürünün etiketinde yazılı voltajdan farklı voltajda kullanma nedenlerinden meydana gelecek hasar ve arızalar,
4. Yangın ve yıldırım düşmesi ile meydana gelecek arızalar ve hasarlar.
5. Ürünün kullanma kılavuzlarında yer alan hususlara aykırı kullanılmasından kaynaklanan arızalar.
6. Ürünün kullanım sırasında yere düşürülmesi sonucunda oluşan hasar ve arızalar.
7. Ürüne yetkisiz kişiler tarafından müdahalelerde ürüne verilmiş garanti sona erecektir.

Yukarıda belirtilen arızaların giderilmesi ücret karşılığında yapılır.

Garanti belgesinin tekemmül ettirilerek tüketiciye verilmesi sorumluluğu, tüketicinin mali satın aldığı satıcı, bayi, acenta ya da temsilciliklere aittir. Garanti belgesi üzerinde tahrifat yapıldığı, ürün üzerindeki orijinal seri numarası kaldırıldığı veya tahrif edildiği takdirde bu garanti geçersizdir.

Arçelik A.Ş. tarafından üretilmiştir.  
Menşei: Türkiye

**GARANTİ ŞARTLARI**

BEKO Yazarkasa, kullanma kılavuzunda gösterildiği şekilde kullanılması ve Arçelik A.Ş.'nin yetkili kıldığı Servis elemanları dışındaki şahıslar tarafından bakım, onarım veya başka bir nedenle müdahale edilmemiş olması şartıyla, malın bütün parçaları dahil olmak üzere tamamı malzeme, işçilik ve üretim hatalarına karşı ürünün tesliminden itibaren 2 (İKİ) YIL SÜRE İLE GARANTİ EDİLMİŞTİR.

Ürünün kullanma kılavuzunda yer alan hususlara aykırı kullanılmasından kaynaklanan arızalar Garanti kapsamı dışındadır. Garanti kapsamı içinde gerek malzeme ve işçilik, gerekse kurulum hatalarından dolayı arızalanması halinde yapılan işlemler için, işçilik masrafı, değiştirilen parça bedeli ya da başka bir ad altında hiçbir ücret talep edilmeyecektir. Garanti süresi içerisinde, yapılacak onarımlarda geçen süre, garanti süresine ilave edilir.

Arızalı ürünün yetkili servis atölyelerimize teslim edilmesinden sonra yetkili servis, 3100 sayılı kanunun 49 no'lu tebliğinde belirtilen şartlara bağlı süreler içerisinde arızayı gidermekle yükümlüdür.

Arızanın giderilmesi konusunda uygulanacak teknik yöntemlerin tespiti ile değiştirilecek parçaların saptanması tamamen firmamıza aittir. Arızanın giderilmesi ürünün bulunduğu yerde veya Yetkili Servis atölyelerinde yapılabilir..

**Üretici veya İthalatçı Firmanın;**

**Unvanı:** Arçelik A.Ş.  
**Adresi:** Arçelik A.Ş. Karaağaç Caddesi No:2-6,  
34445, Sıtlıçe / İSTANBUL  
**Telefonu:** (0-216) 585 8 888  
**Faks:** (0-216) 423 23 53  
**web adresi:** www.beko.com.tr

**Malın**  
**Markası:** Beko  
**Cinsi:**  
**Modeli:**  
**Bandrol ve Seri No:**  
**Garanti Süresi:** 2 YIL  
**Azami Tamir Süresi:** 20 İş günü

GENEL MÜDÜR

**Arçelik A.Ş.**

GENEL MÜDÜR YRD.

**Satıcı Firmanın:**

**Unvanı:**  
**Adresi:**  
**Telefonu:**  
**Faks:**  
**e-posta:**

**Fatura Tarih ve Sayısı:**  
**Teslim Tarihi ve Yeri:**  
**Yetkilinin İmzası:**  
**Firmanın Kaşesi:**

Bu bölümü, ürünü aldığınız Yetkili Satıcı imzalayacak ve kaşeyecektir.